

82 – TWEEDE GEDEELTE VAN HET BRUGDEK



ONDERDELEN IN DIT NUMMER

82A Tweede gedeelte van het brugdek

82B Dekstrook stuurboord

82C Dekstrook bakboord

82D Verbindingsstuk (x 2)

AP Zeven schroeven 2,3 x 5 mm (1 reserve)

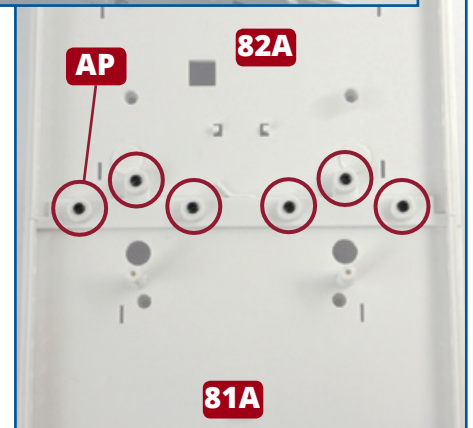
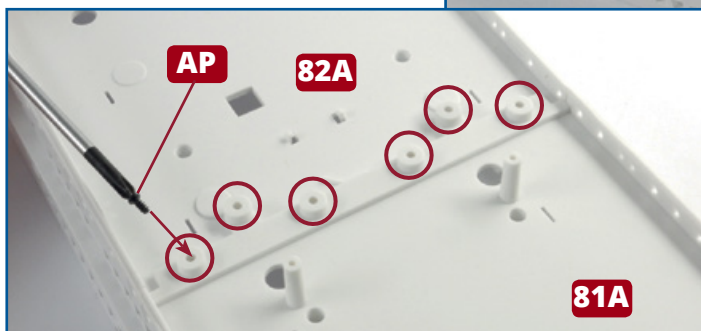
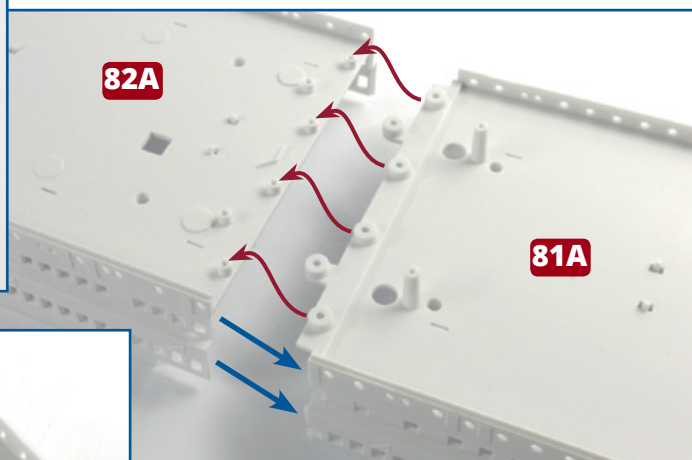
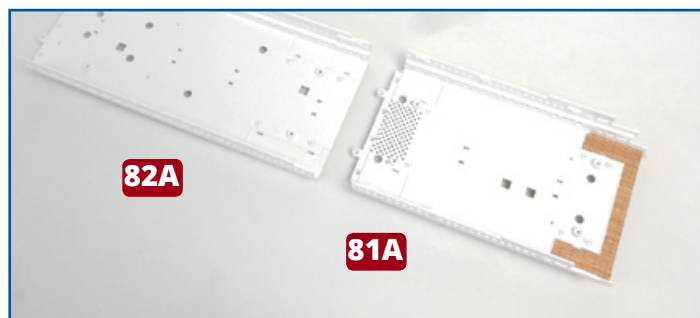

1 Neem de twee brugdekgedeeltes **81A** en **82A** en leg ze ondersteboven neer. Kijk waar de bevestigingspunten zitten (zie hierboven, omcirkeld) en breng de gedeeltes samen zodat de schroefgaten in de lipjes op het onderdeel **81A** over de verhoogde schroefzittingen op het onderdeel **82A** passen. Lipjes aan de verticale randen naast de ramen en patrijspoorten overlappen (blauwe pijlen). Maak ze hun plaats vast met zes schroeven **AP**.

★ STAP-VOOR-STAPINSTRUCTIES - 82 ★

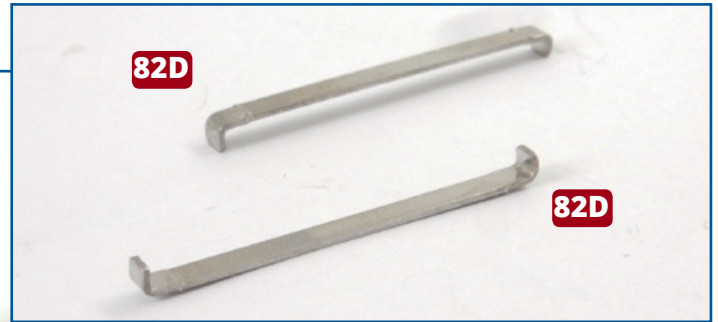
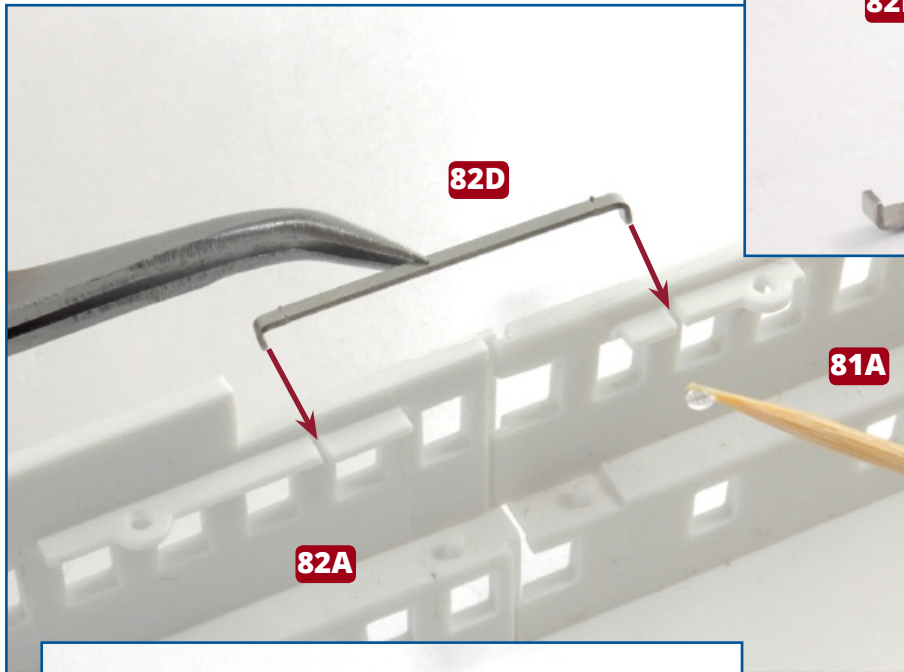

2 Kijk waar de bevestigingspunten voor de verbindingstukken **82D** zitten: de lipjes op de uiteinden van de onderdelen passen in gleufjes aan de binnenzijde van de bovenbouw (zie links, pijlen). Zorg ervoor dat de gemonteerde eenheid volledig plat ligt en lijm de lipjes dan op hun plaats vast zoals afgebeeld

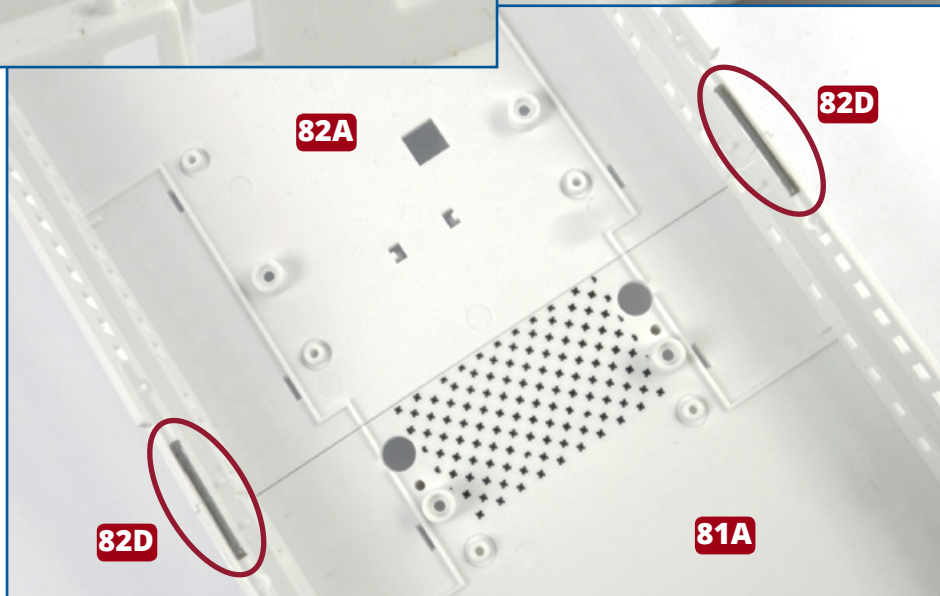
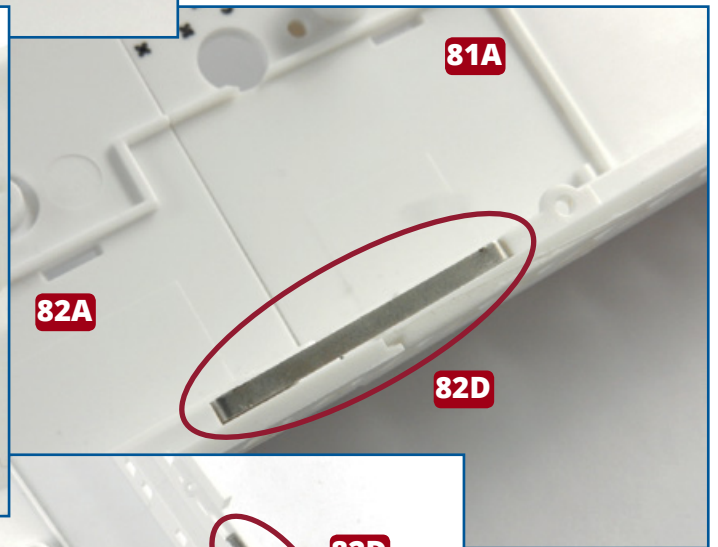
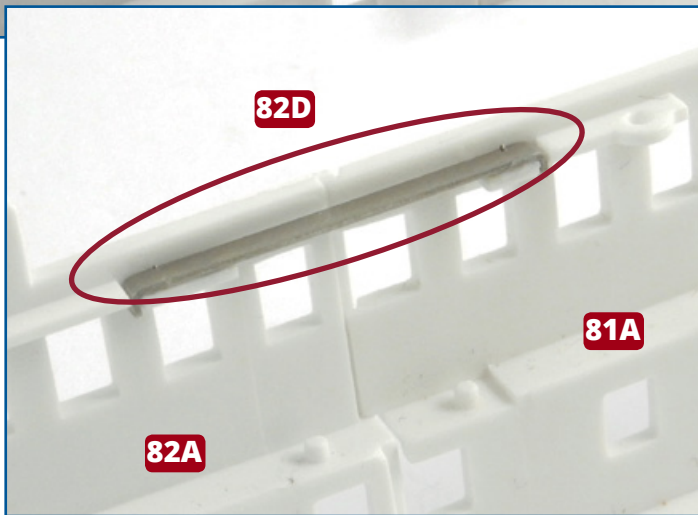

★ STAP-VOOR-STAPINSTRUCTIES - 82 ★

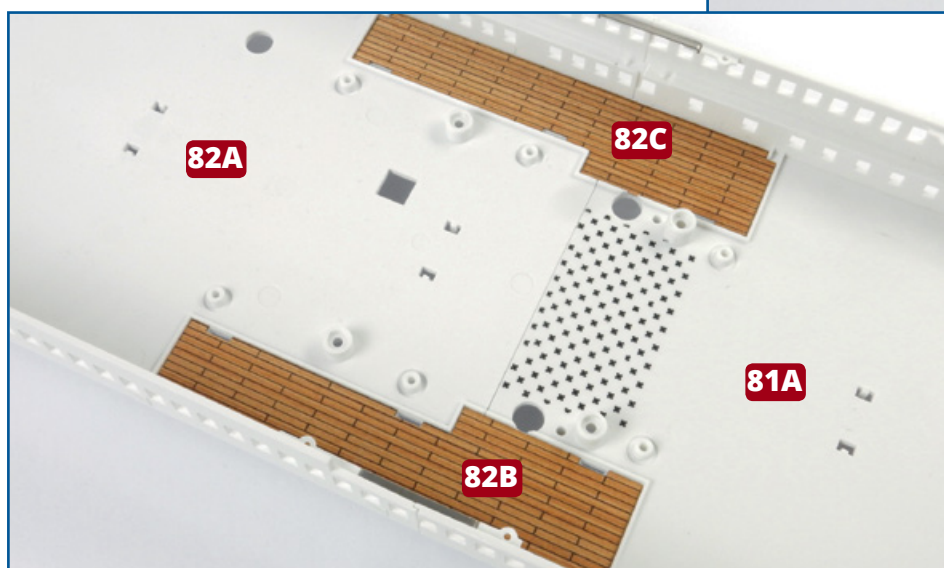
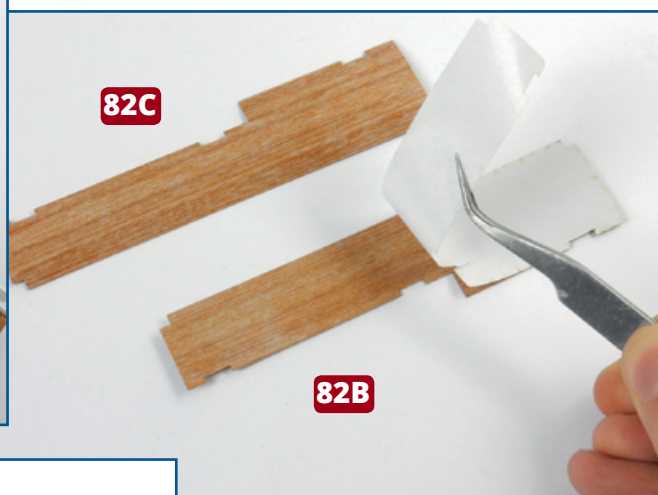
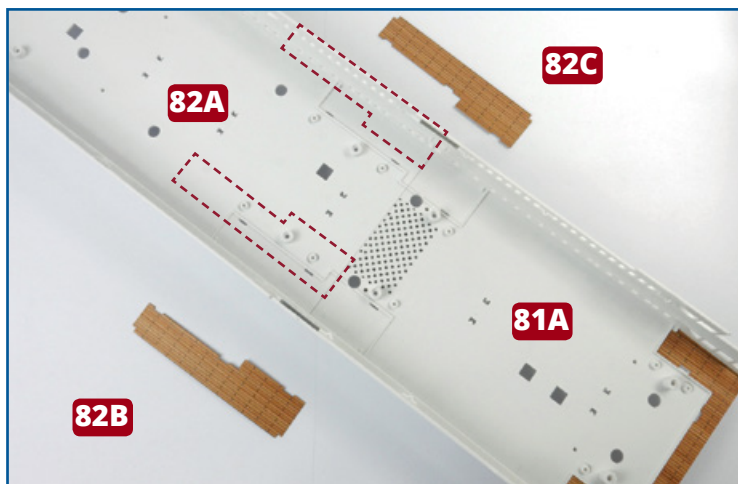

3 Kijk hoe de dekstroken aan stuurboord en bakboord **82B** en **82C** over de verbinding tussen de dekstrookgedeeltes **81A** en **82A** passen. Verwijder het rugpapier en breng de dekstroken op hun plaats aan terwijl u ze aandrukt met een zachte doek.

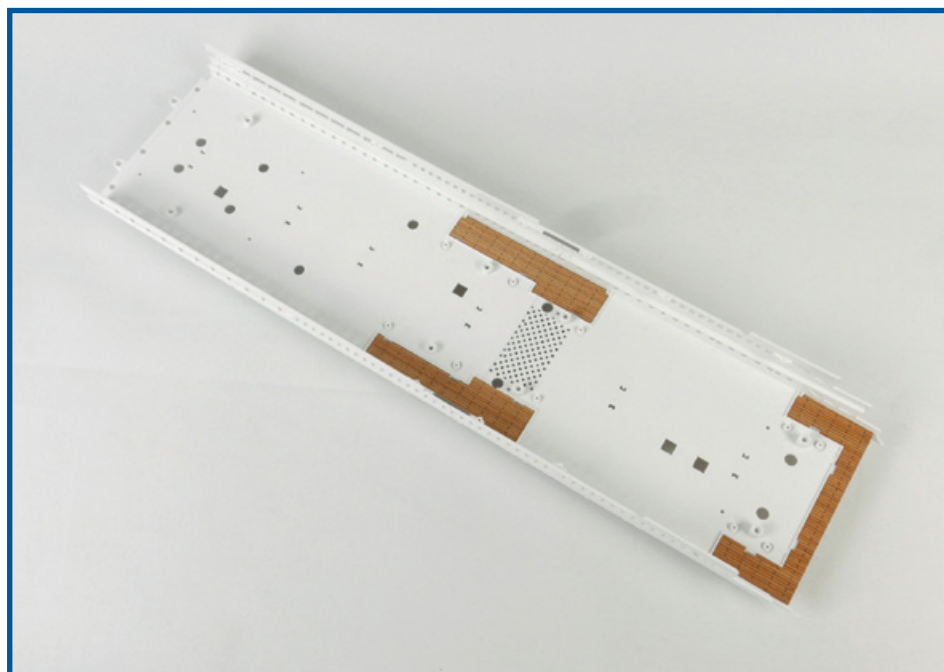

Eindresultaat

Twee gedeeltes van het brugdek zijn aan elkaar verbonden en er zijn dekstroken aangebracht.