

37 – MOTOR VOOR DE TRANSMISSIE

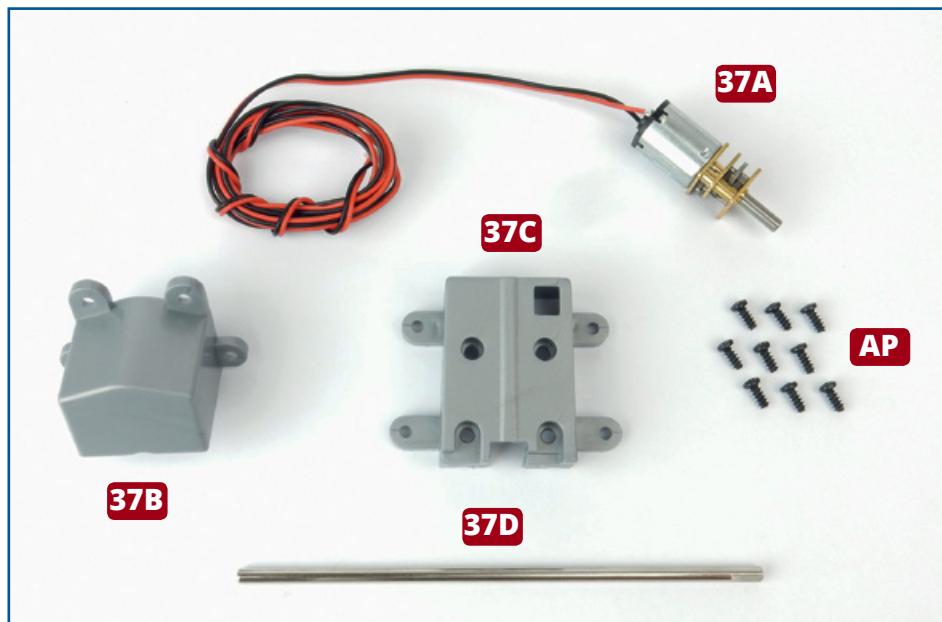

ONDERDELEN IN DIT NUMMER

37A Motor

37B Motorhuis

37C Basis

37D Turbineas

AP Negen schroeven 2,3 x 5 mm
(1 reserve)

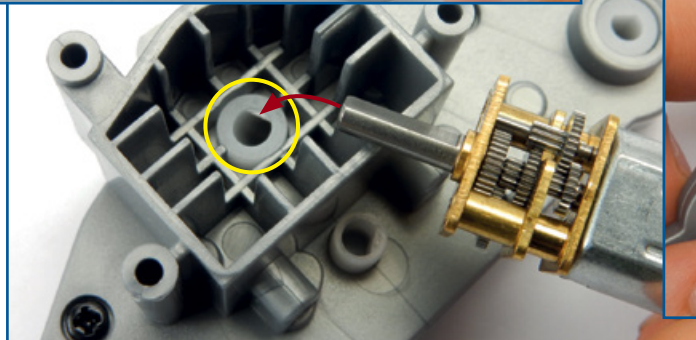
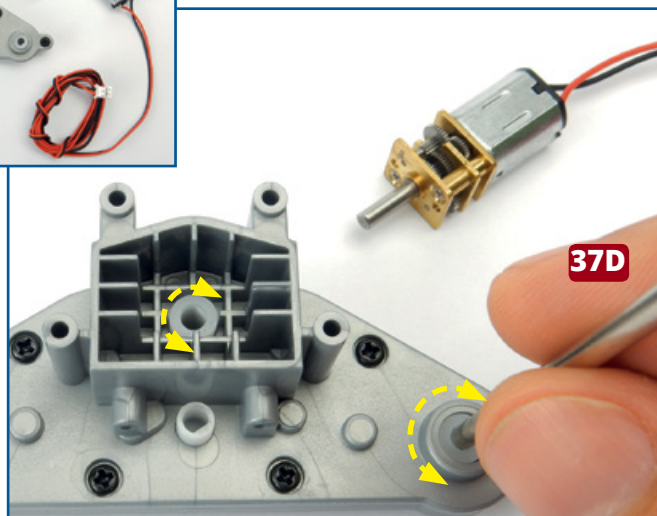
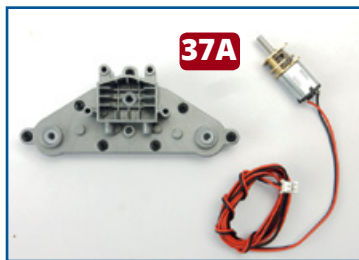

1 Neem de motor **37A** en de tandwielkast van nummer 35. De as van de motor moet worden aangebracht in de zitting in het tandwiel aan de bovenzijde van de tandwielkastafdekking: u moet de zitting zo draaien dat de D-vorm kan worden uitgelijnd met de as van de motor. Om dit te doen, gebruikt u de as **37D** om het tandwiel in de rechteronderhoek te draaien (zie links). Let erop waar de platte zijde van de motor en de kabels zitten (rood links, zwart rechts) wanneer de motor correct is aangebracht (zie hieronder).

★ STAP-VOOR-STAPINSTRUCTIES - 37 ★

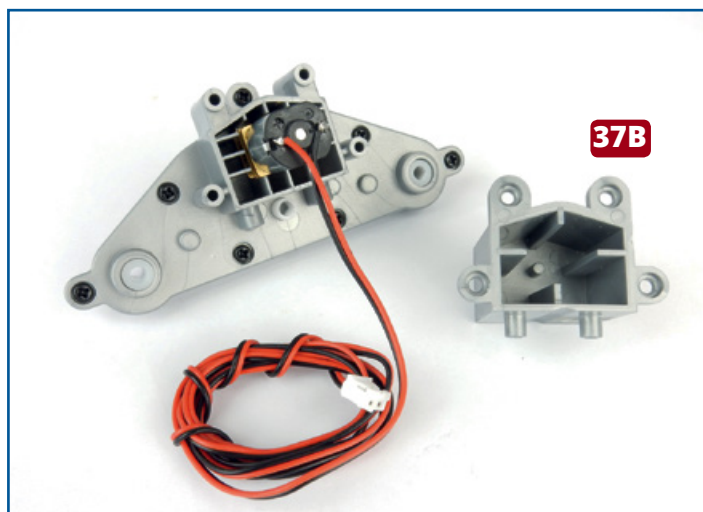

2 Zorg ervoor dat de motor volledig in de uitsparing in de tandwielkast zit. Wikkel de kabel los en voer het uiteinde door het motorhuis **37B** en uit de opening in de zijde van het huis (zie hieronder). Breng het huis **37B** over de motor aan zodat het gelijk zit met de rand van de tandwielkast (zie linksonder). Bevestig het met vier schroeven **AP** en haal deze stevig aan.

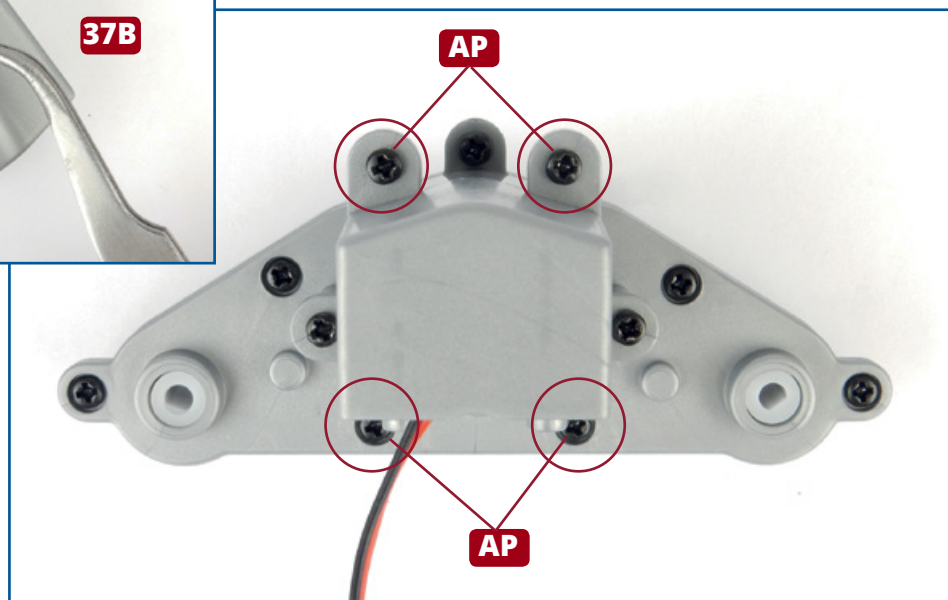
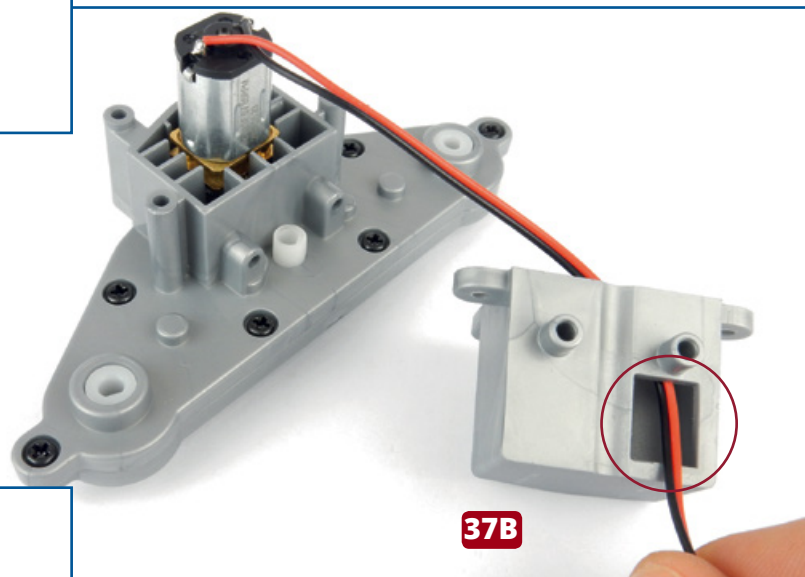

★ STAP-VOOR-STAPINSTRUCTIES - 37 ★

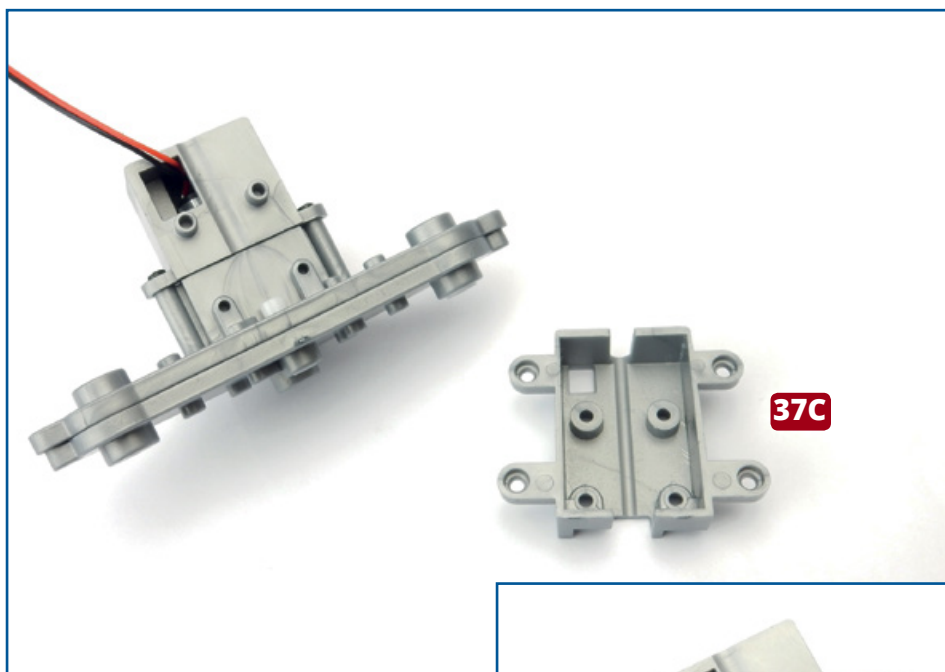

3 Neem vervolgens de basis **37C**.
Voer de kabel van de motor door de rechthoekige opening (zie rechts, omcirkeld). Breng de basis zo tegen het huis aan dat de schroefgaten zijn uitgelijnd. Bevestig ze met behulp van vier schroeven **AP** (zie hieronder).

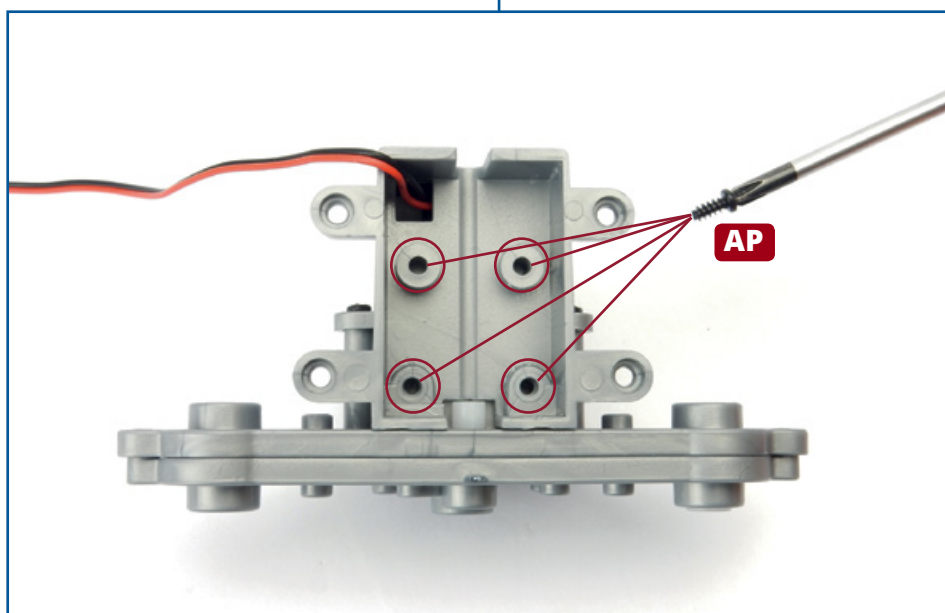
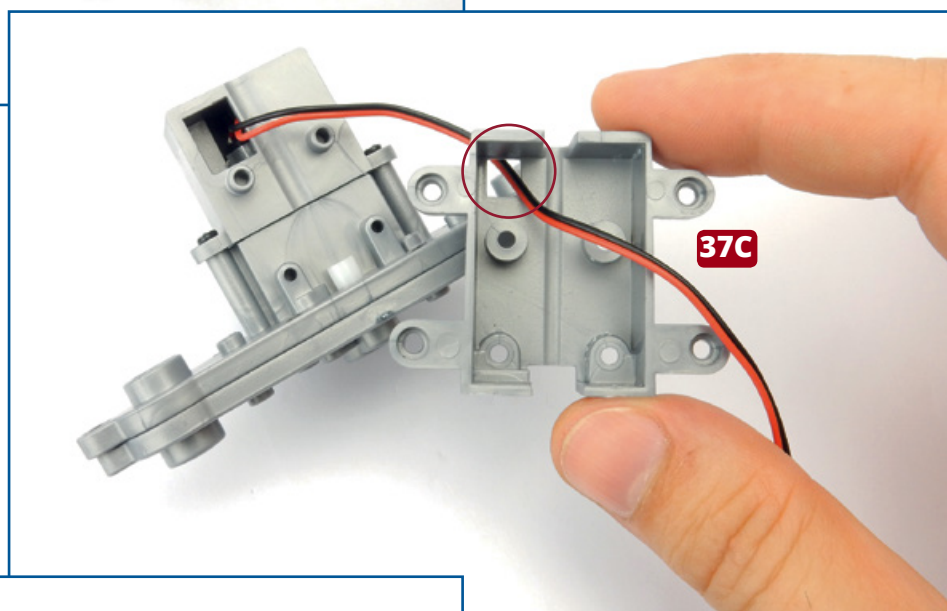

★ STAP-VOOR-STAPINSTRUCTIES - 37 ★

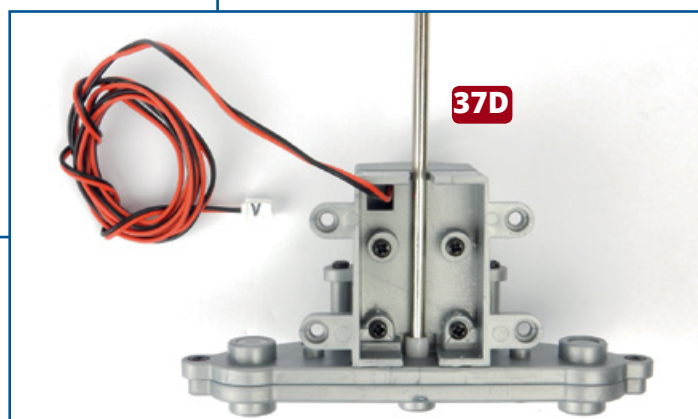
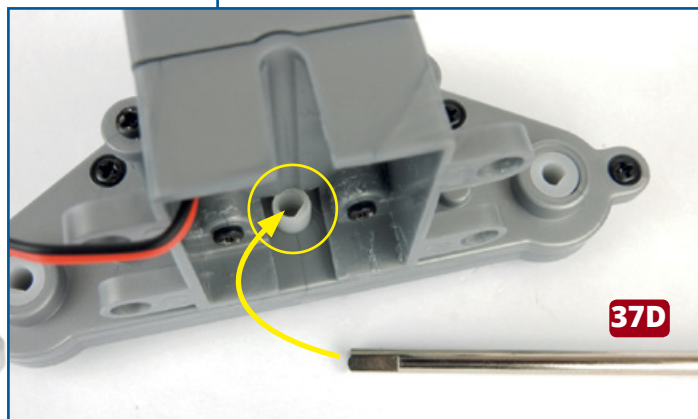
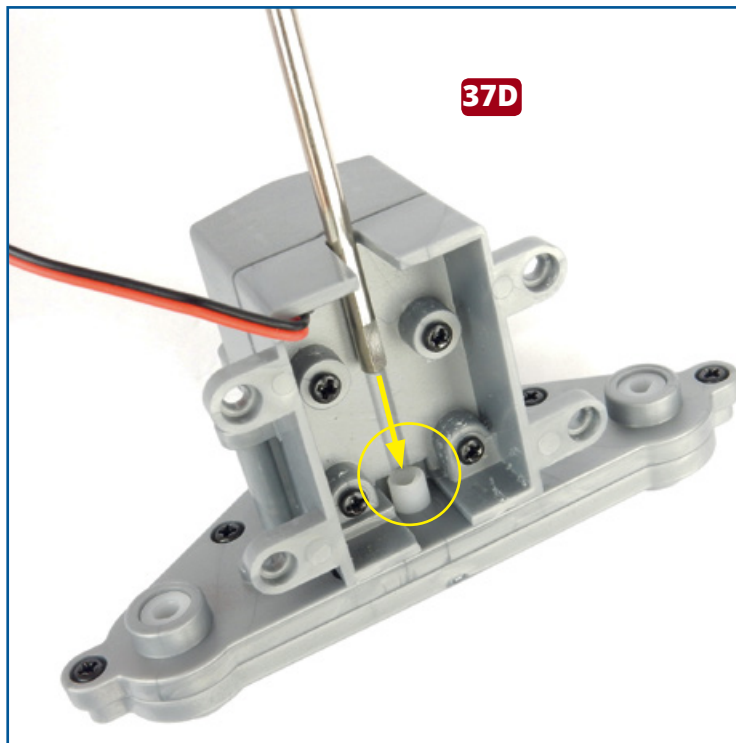

4 Neem de as **37D**. Pas het D-vormige uiteinde van de as in het midden van het tandwiel (zie rechtsboven en hierboven, omcirkeld). Druk de as stevig in het tandwiel (zie rechts).

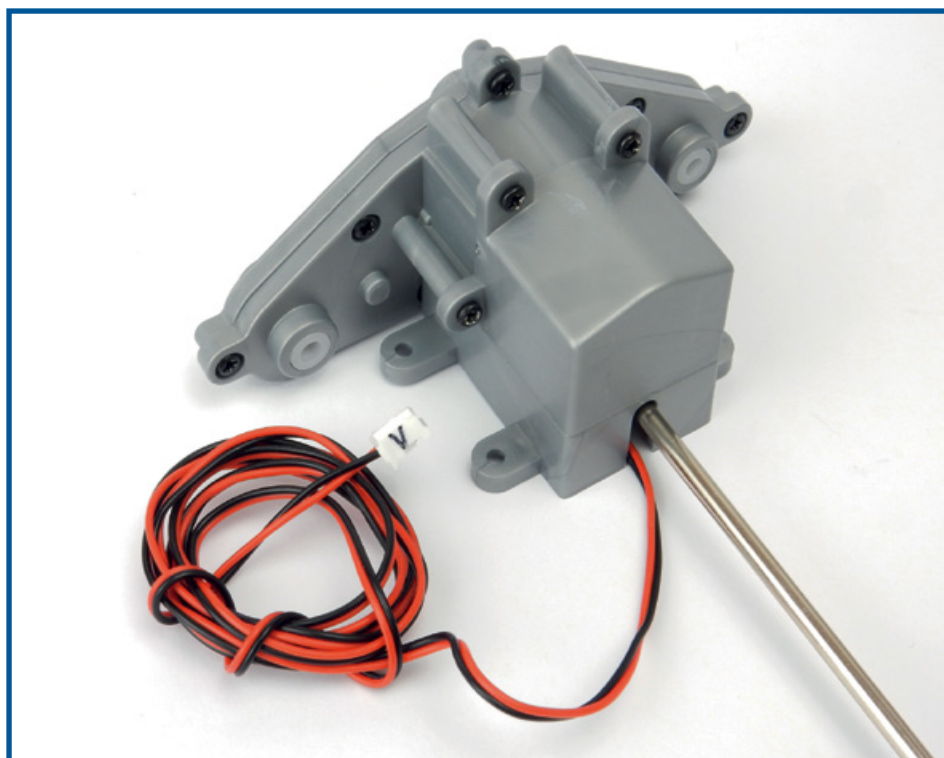

Eindresultaat

De motor en een as zijn aangebracht in de tandwielkast.