

## 15 – DERDE GEDEELTE VAN DE SCHEEPSROMP



### ONDERDELEN IN DIT NUMMER

**15A** Ventilatiekanaal

**15B** Reddingsboten A en B

**15C** Derde rompgedeelte (bakboordzijde)

**15D** Haakse schroevendraaier

**15E** Inbussleutel voor inbusschroeven

**JM** Drie schroeven (1 reserve)

**IM** Vijf schroeven (1 reserve)

**MM** Vijf platkopinbusschroeven (1 reserve)

**OPMERKING:** De inbussleutel en de inbusschroeven zitten in een apart zakje. Twee van de inbusschroeven zullen worden gebruikt bij nummer 18.

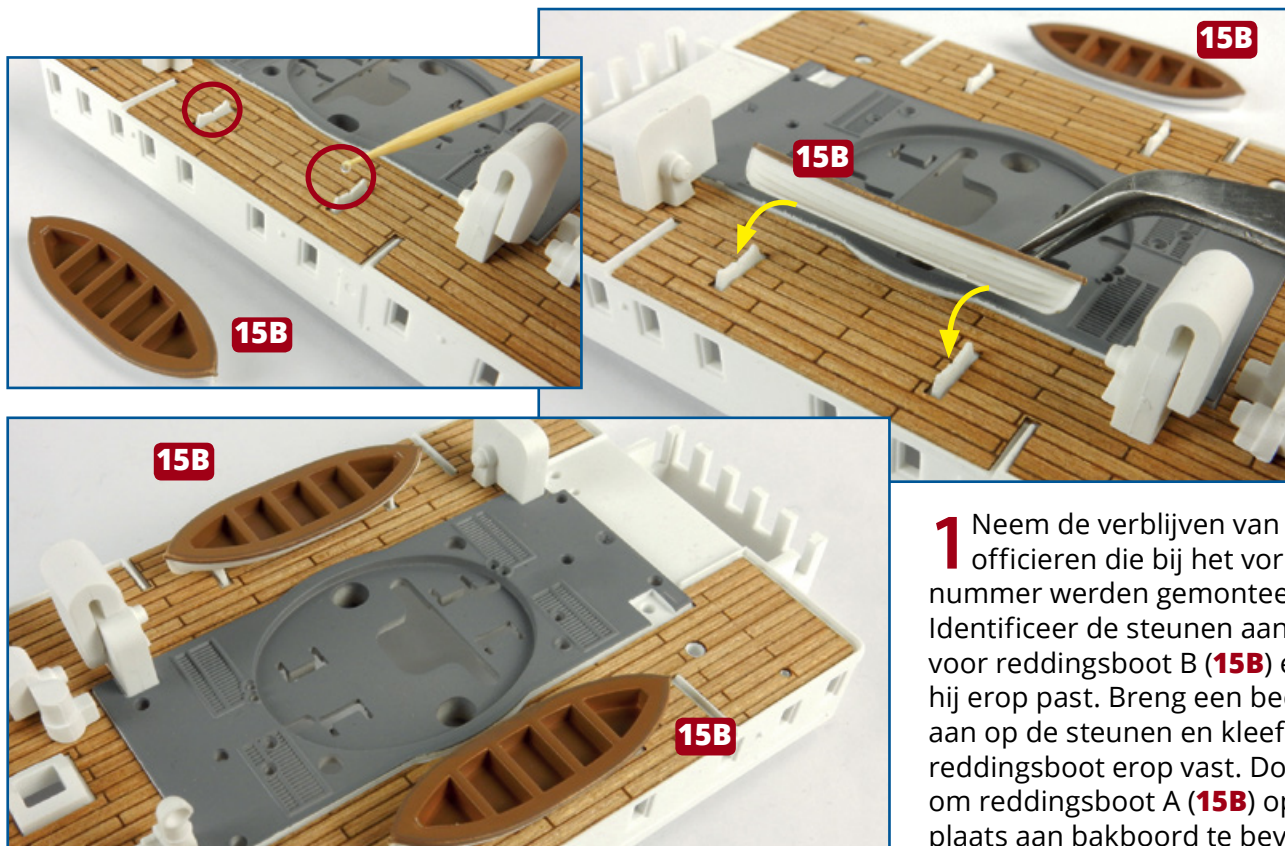

**1** Neem de verblijven van de officieren die bij het vorige nummer werden gemonteerd. Identificeer de steunen aan bakboord voor reddingsboot B (**15B**) en kijk hoe hij erop past. Breng een beetje lijm aan op de steunen en kleef de reddingsboot erop vast. Doe hetzelfde om reddingsboot A (**15B**) op zijn plaats aan bakboord te bevestigen.

## ★ STAP-VOOR-STAPINSTRUCTIES - 15 ★

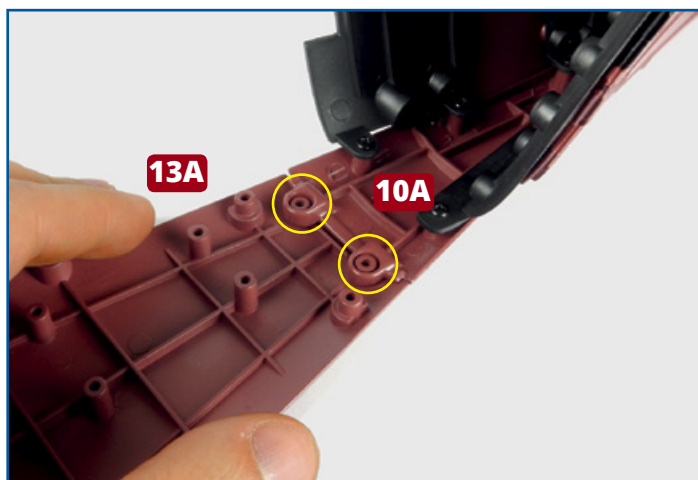

**2** Neem de bij nummer 10 gemonteerde scheepsromp en het kielgedeelte **13A**, dat bij nummer 13 zat. Breng het kielgedeelte aan tegen het voorste kielgedeelte **10A**, zoals afgebeeld. Maak de onderdelen aan elkaar vast met twee schroeven **IM** (die bij nummer 13 zaten).

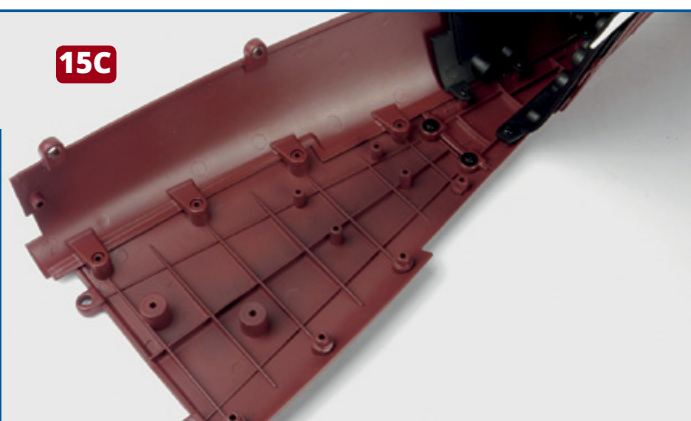
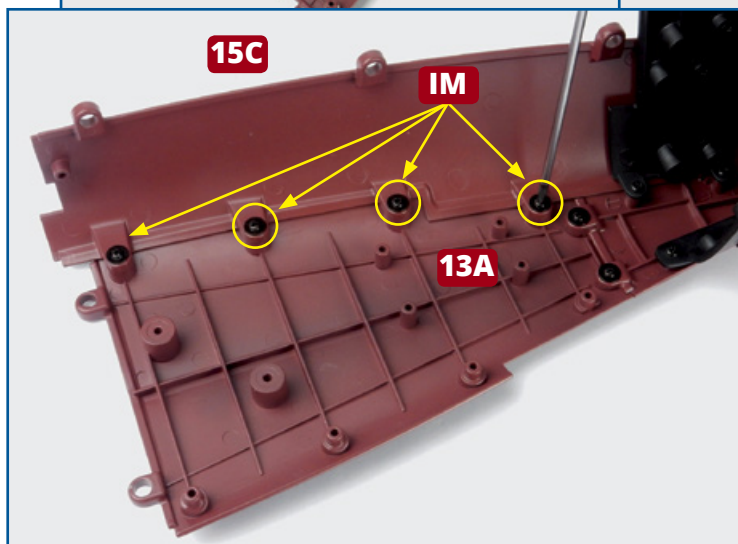
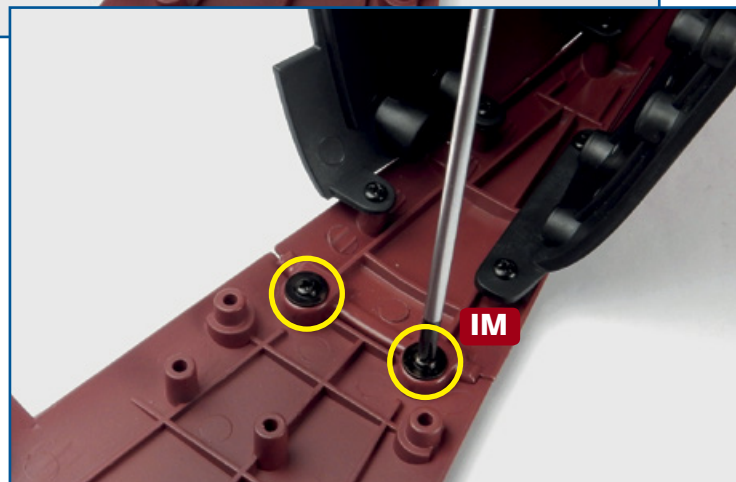
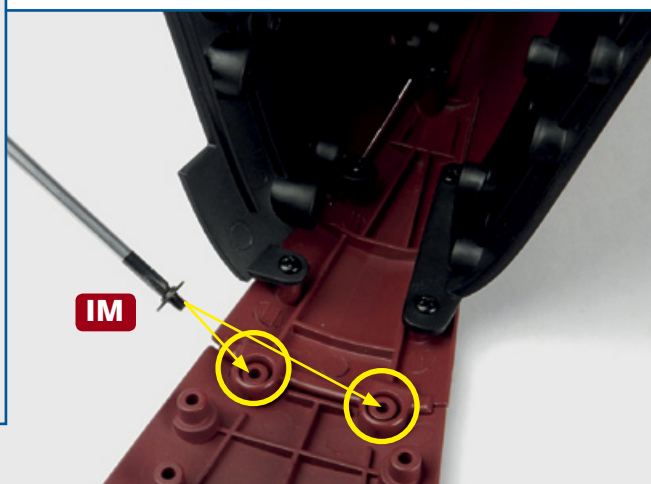

**3** Breng het derde rompgedeelte aan bakboord **15C** aan langs de bakboordzijde van het kielgedeelte **13A**, zoals afgebeeld. Bevestig het onderdeel op zijn plaats met vier schroeven **IM**.



## ★ STAP-VOOR-STAPINSTRUCTIES - 15 ★

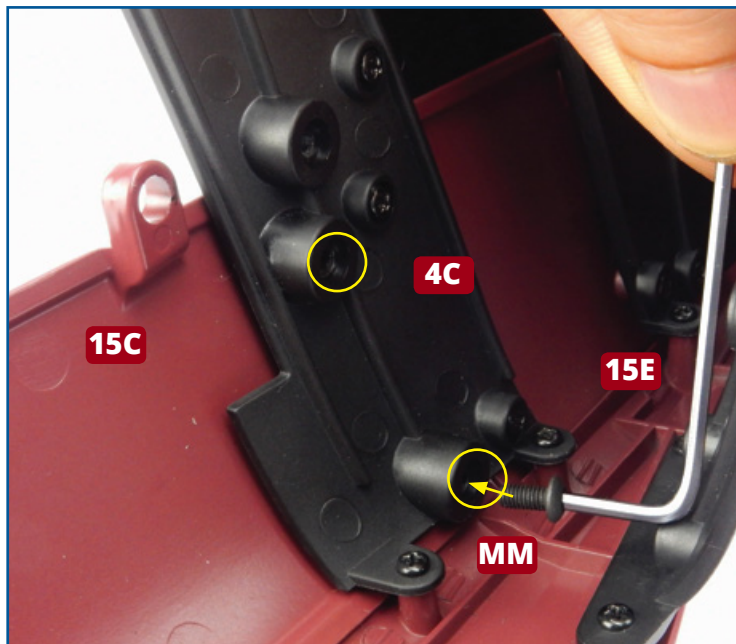

**4** Aan het voorste uiteinde van het rompgedeelte **15C** is een verhoogde schroefzitting uitgelijnd met de schroefgaten in het verbindingspaneel **4C**. Maak de onderdelen met behulp van twee inbusschroeven **MM** en de inbussleutel **15E** aan elkaar vast op de in het geel omcirkelde punten. De haakse schroevendraaier **15D** kan bij toekomstige nummers van pas komen wanneer u kruiskopschroeven moet aanhalen op moeilijk bereikbare plaatsen.

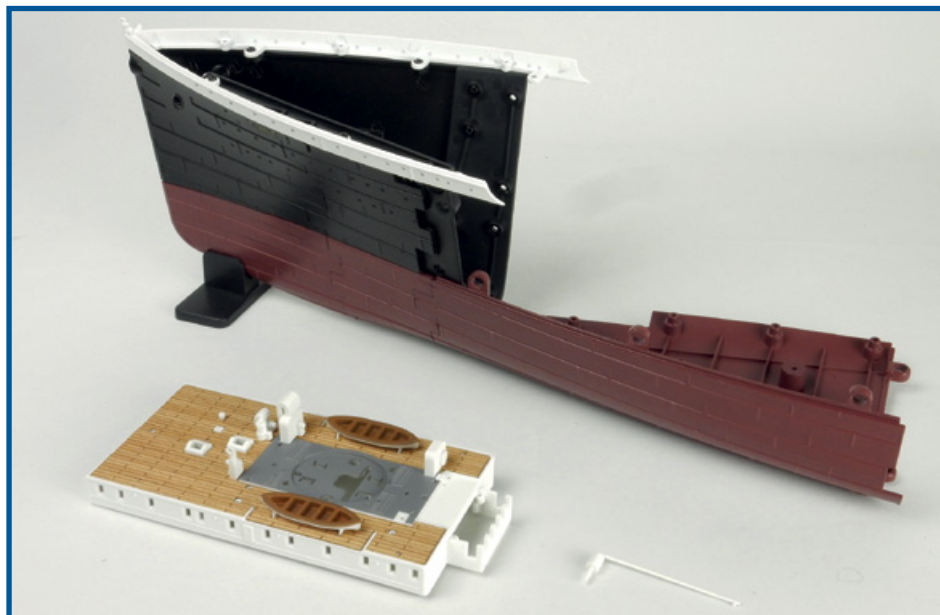
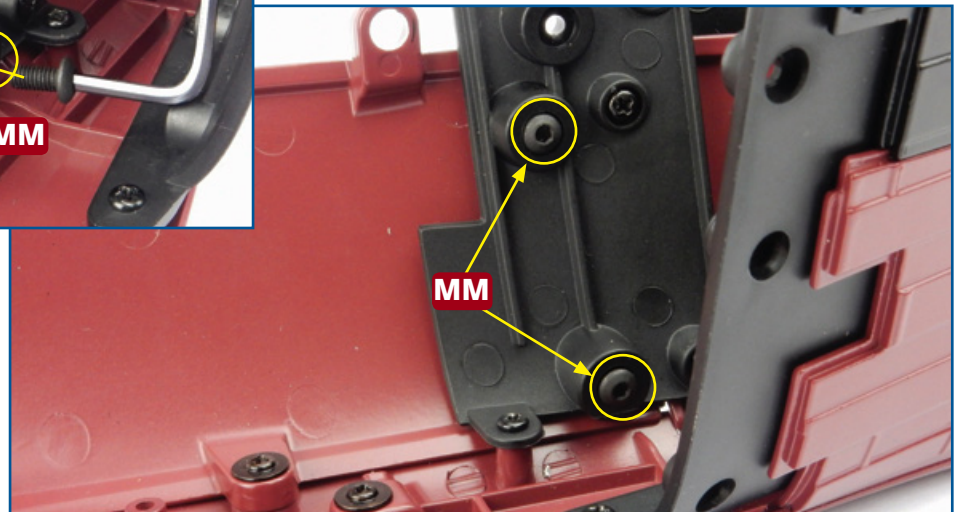

### Eindresultaat

Er zijn boten bevestigd op het dek boven de verblijven van de officieren en er zijn twee stukken toegevoegd aan de scheepsromp. Het ventilatiekanaal **15A** en twee schroeven **MM** worden bij een toekomstig nummer aangebracht. Berg alle onderdelen zorgvuldig op tot u ze nodig hebt. De schroeven **JM** bij dit nummer zijn niet nodig.