

114 – STEUNEN VOOR DE PROPELLERASSEN



ONDERDELEN IN DIT NUMMER

114A Assteun bakboord

114B Kraag (x 3)

114C Centrale bevestigingsplaat

114D Assteun stuurboord

114E Achterste bevestigingsplaat

114F Kleine bevestigingsplaat

AM Zeven schroeven 2,6 x 4 mm
(1 reserve)

AP Veertien schroeven 2,3 x 5 mm
(1 reserve)

MP Vier schroeven (1 reserve)

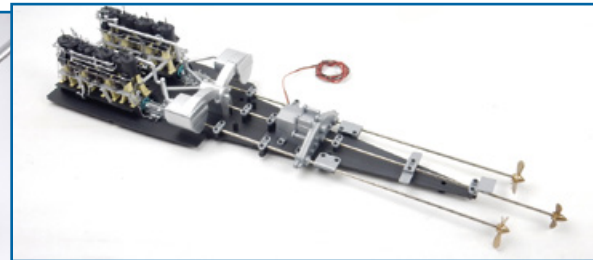
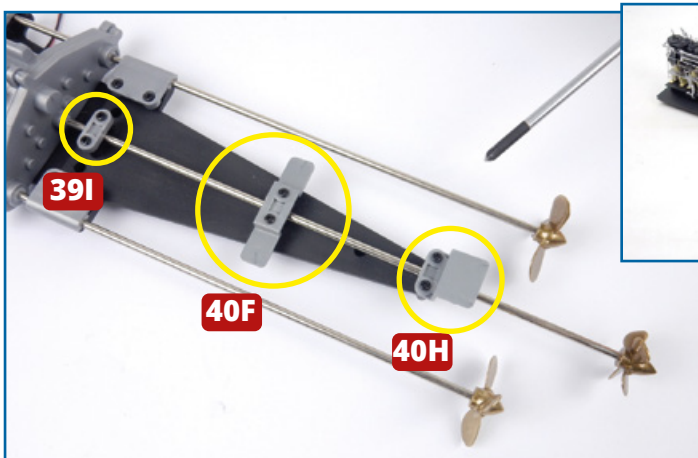

1 Neem de afgewerkte motor met propellers van **nummer 40** erbij. Verwijder de geleider **39I** en de platen **40F** en **40H**, zoals aangegeven (omcirkeld). Verwijder vervolgens de drie propellerassen. Het is raadzaam de assen van een label te voorzien (bakboord, midden en stuurboord) zodat u ze correct kunt terugplaatsen.

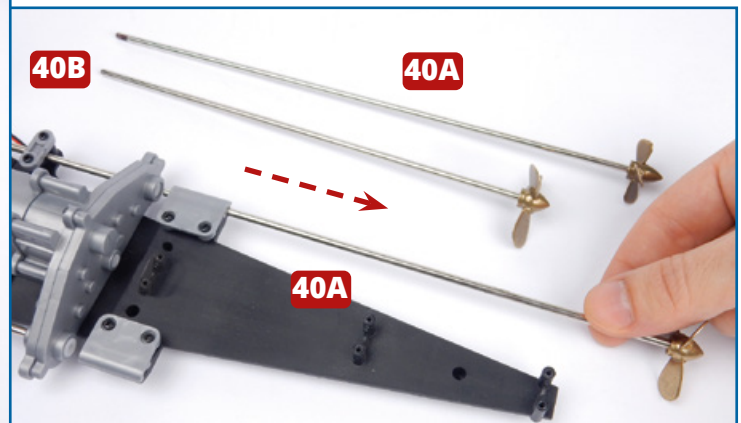

★ STAP-VOOR-STAPINSTRUCTIES - 114 ★

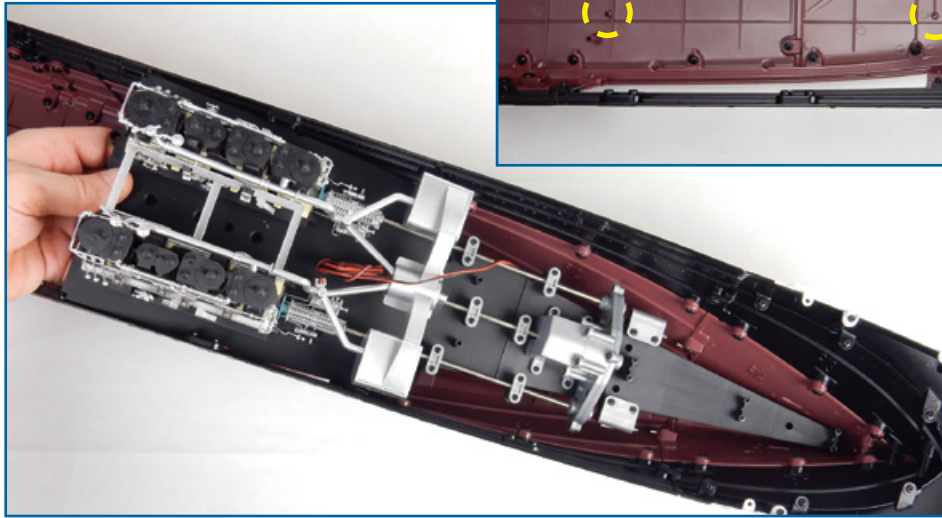
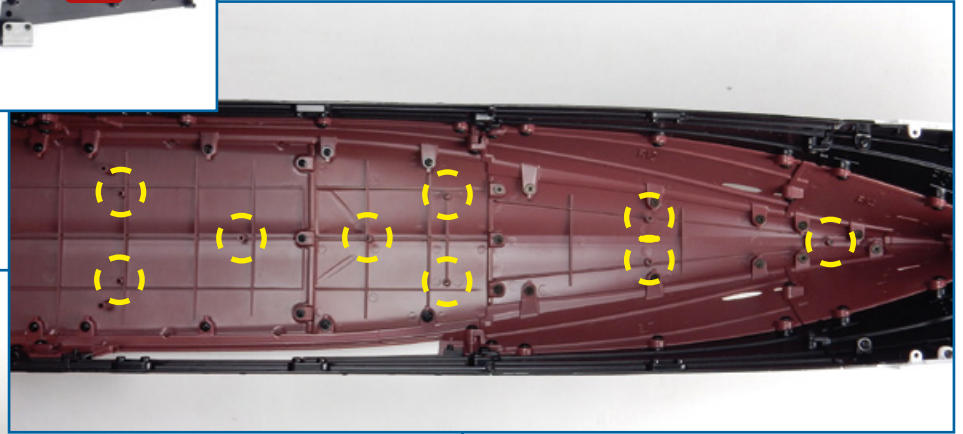
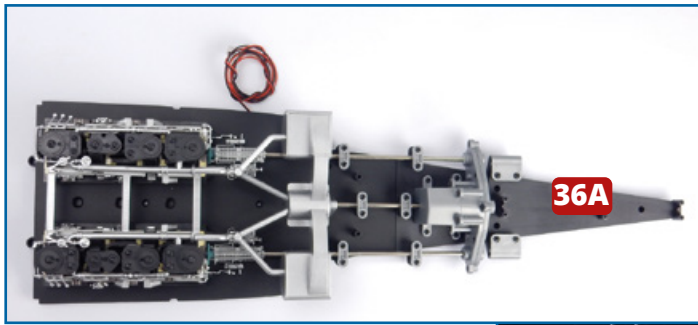

2 Plaats de gemonteerde motor dan in de scheepsromp van **nummer 113**, waarbij u erop let dat de schroefgaten in het dek van de machinekamer **36A** zijn uitgelijnd met de schroefgaten in de bodem van de romp (omcirkeld).

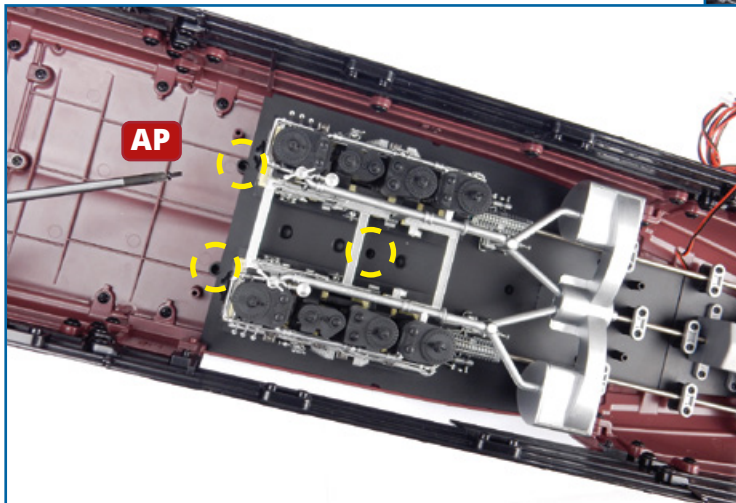
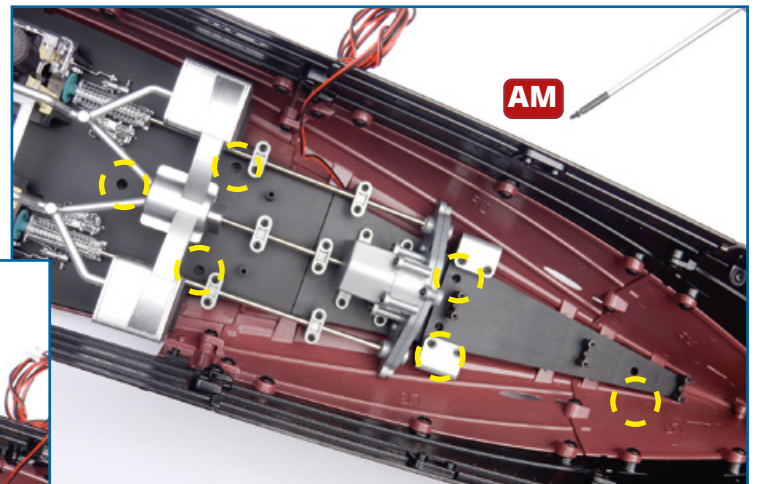

3 Bevestig de gemonteerde motor op de bodem van de scheepsromp met behulp van drie schroeven **AP** en zes schroeven **AM**. (Met de schroeven **AP** wordt het dek onder de zuigermotoren op het plastic gedeelte van de scheepsromp bevestigd, zie links; met de schroeven **AM** worden de dekpanelen van de machinekamer bevestigd op het metalen gedeelte van de scheepsromp, zie hierboven.)

★ STAP-VOOR-STAPINSTRUCTIES - 114 ★



4 Neem de twee steunen voor de propellerassen **114A** en **114D** en let op de hoek van de lipjes op elke steun (om ervoor te zorgen dat u ze op de juiste zijde van de scheepsromp monteert). Steek de lipjes in de gleuven in de zijden van de scheepsromp, zoals afgebeeld, zodat de lipjes aan de binnenzijde van de scheepsromp zichtbaar zijn, zoals hieronder afgebeeld. Breng de bevestigingsplaat **114F** aan over de gaten waar het onderdeel **39I** bij stap 1 is verwijderd (zie hieronder) en zet ze vast met twee schroeven **AP**.

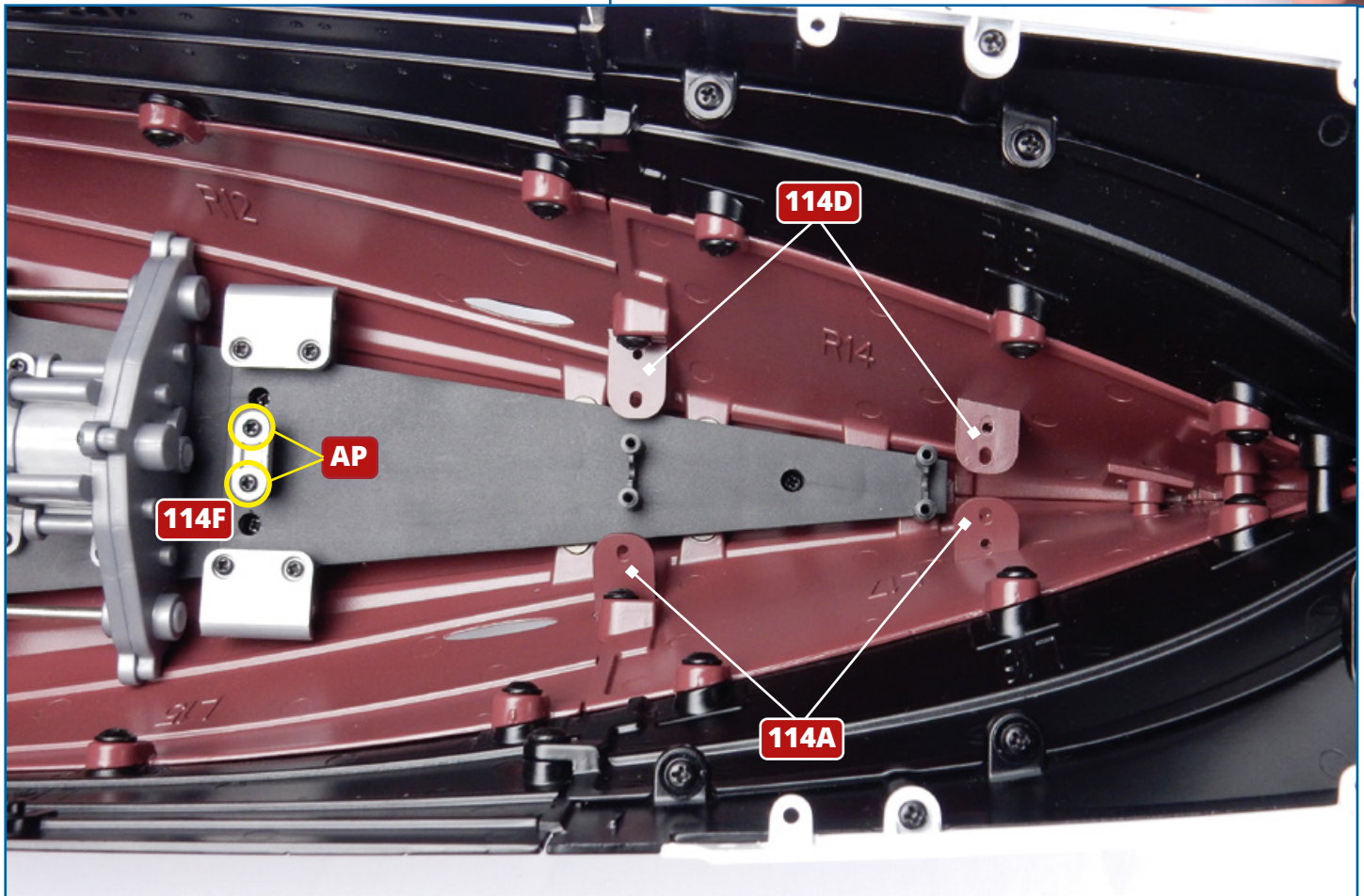
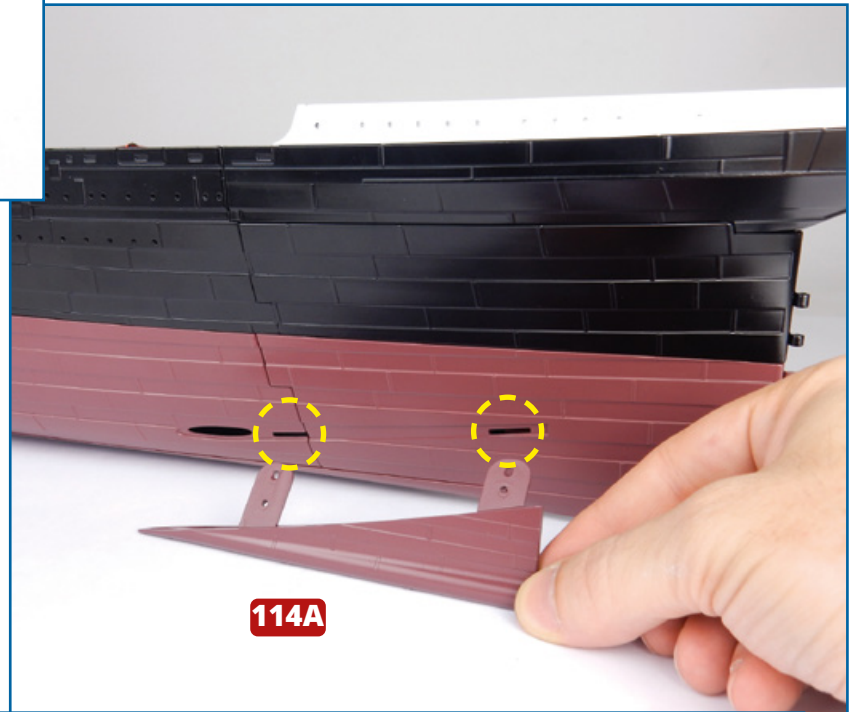

★ STAP-VOOR-STAPINSTRUCTIES - 114 ★

5 Plaats de bevestigingsplaat **114C** over de gaten waar het onderdeel **40F** is verwijderd en plaats de bevestigingsplaat **114E** waar het onderdeel **40H** is verwijderd. Zet de onderdelen **114C** en **114E** vast met vier schroeven **AP** per plaat.

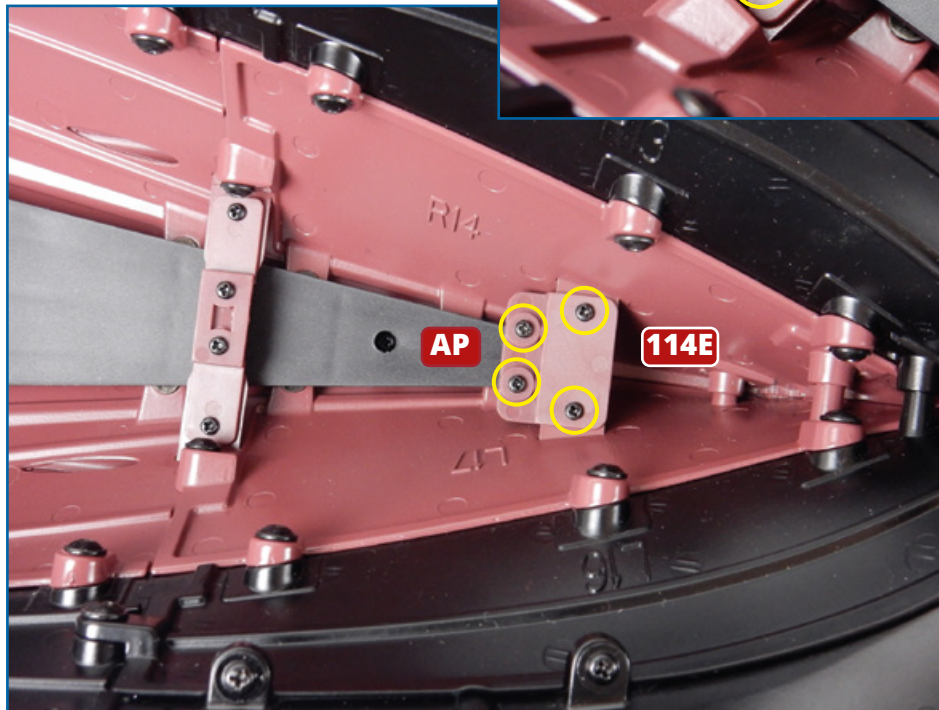
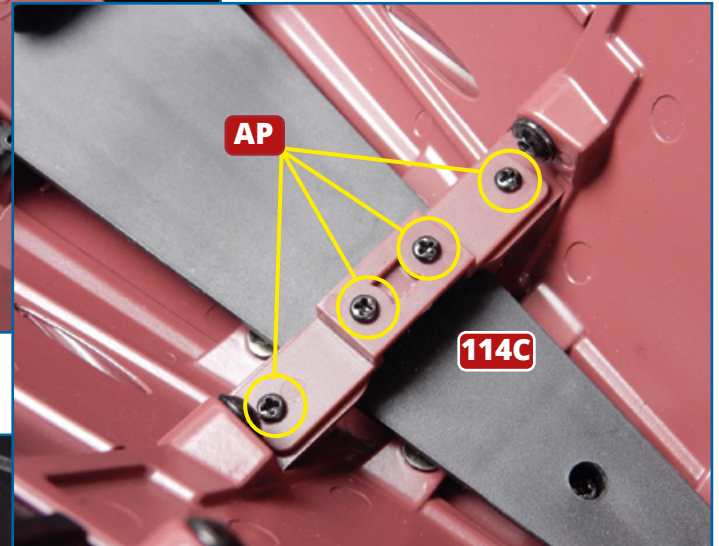
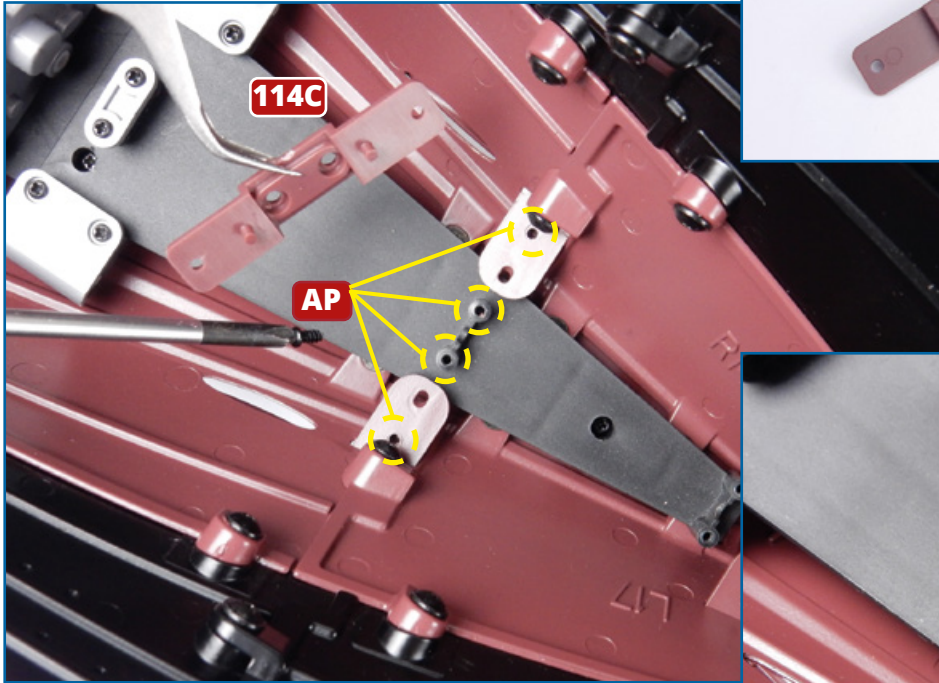

★ STAP-VOOR-STAPINSTRUCTIES - 114 ★



6 Neem de bakboordas **40A** en een van de kragen **114B**. Steek de as **40A** (met propeller **40C**) door het cilindrische gat in het onderdeel **114A**, zoals afgebeeld (zie hieronder). Aan de binnenzijde van de scheepsromp schuift u de as **40A** door de zijplaat **40G** en vervolgens door de kraag **114B**. Duw de as in de tandwielkast en zet hem vast met een schroef **MP**.

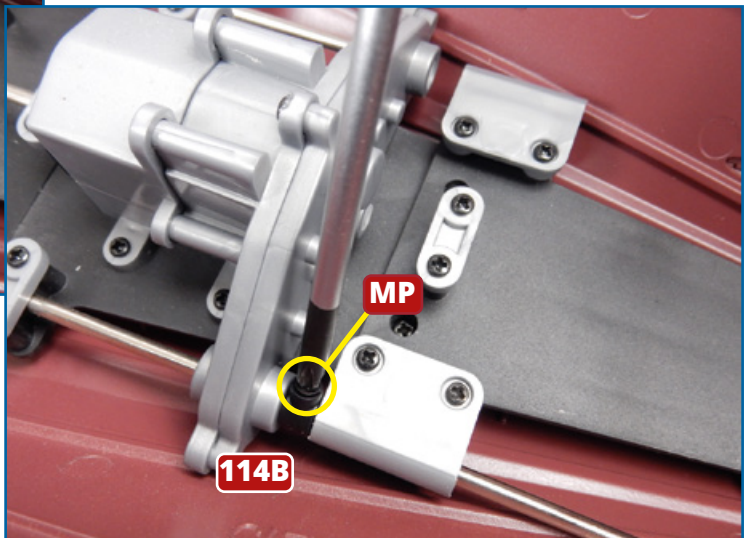
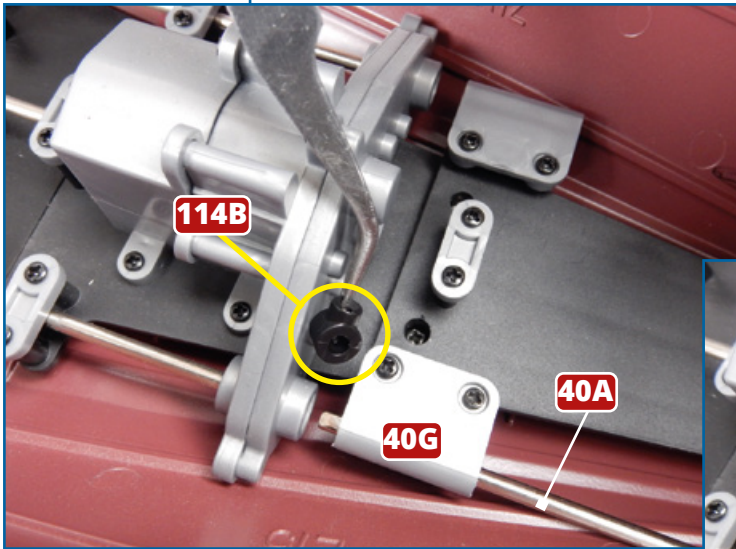

★ STAP-VOOR-STAPINSTRUCTIES - 114 ★

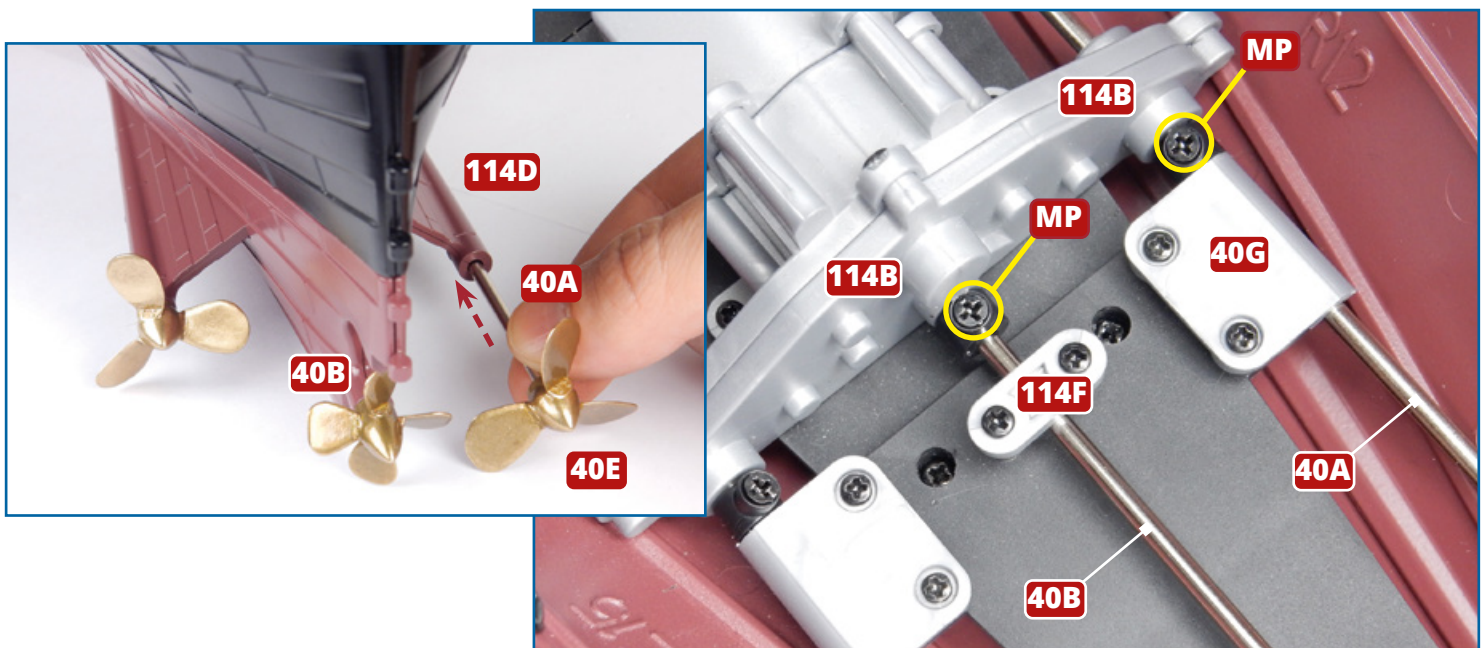

7 Breng zo ook de stuurboordas **40A** (met propeller **40E**) aan door de steun **114D**. Aan de binnenzijde schuift u de as door het onderdeel **40G**, door een kraag **114B** en dan in de tandwielkast. Zet de kraag vast met een schroef **MP**. Steek de centrale as **40B** door het gat in het achterstevan van de scheepsromp en onder de bevestigingsplaat **114F**. Schuif de as vervolgens door een kraag **114B** en in de motor. Zorg ervoor dat de kraag tegen de tandwielkast aan zit zodat hij vrij kan ronddraaien. Als de kraag te dicht bij het onderdeel **114F** zit, zal hij niet kunnen ronddraaien (zie hieronder). Zet de kraag vast met een schroef **MP**.

OPMERKING: De montage van de centrale as **40B**, zoals hier afgebeeld, is maar tijdelijk. Ze zal opnieuw moeten worden versteld voor de definitieve montage. Zet de schroef daarom niet te vast.

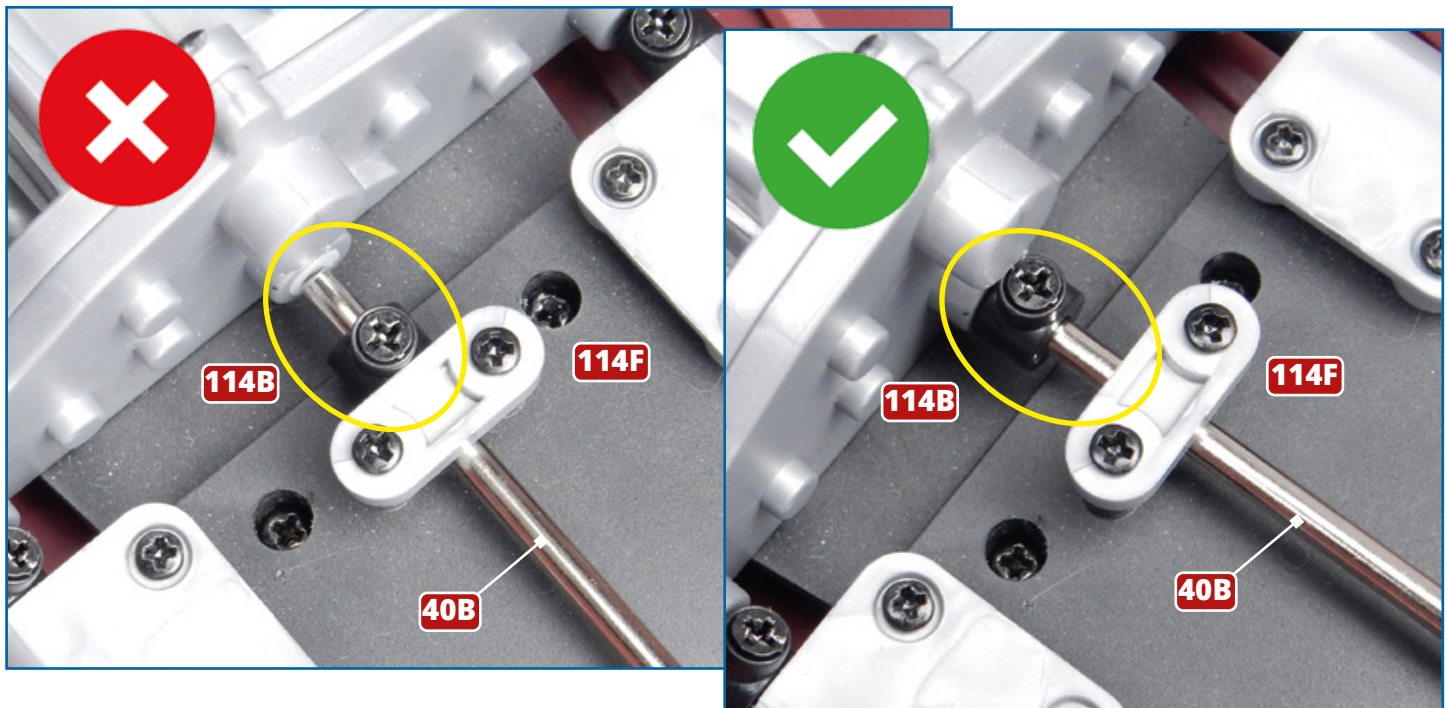

★ STAP-VOOR-STAPINSTRUCTIES - 114 ★

8 Om te controleren dat alles naar behoren werkt, voert u een test uit zoals beschreven in het **nummer 40** (stap 4). Sluit de **USB-kabel** aan op de **USB-poort** van een computer of op een voedingsbron van **5V** en **1A** of **2A**. Alle drie propellers horen te draaien wanneer de schakelaar in de "Vooruit"-stand staat maar alleen de bakboord- en stuurboordpropellers mogen draaien wanneer de schakelaar in de "Achteruit"-stand staat.

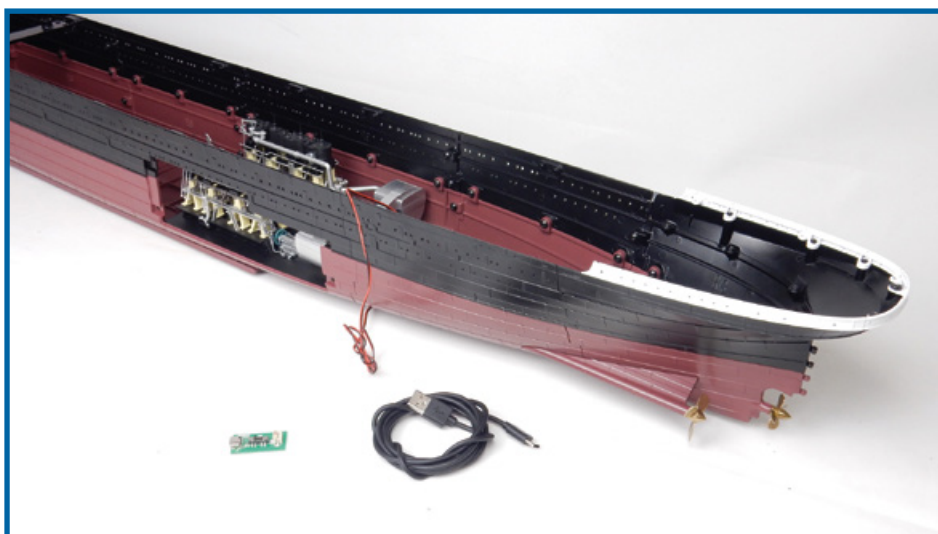
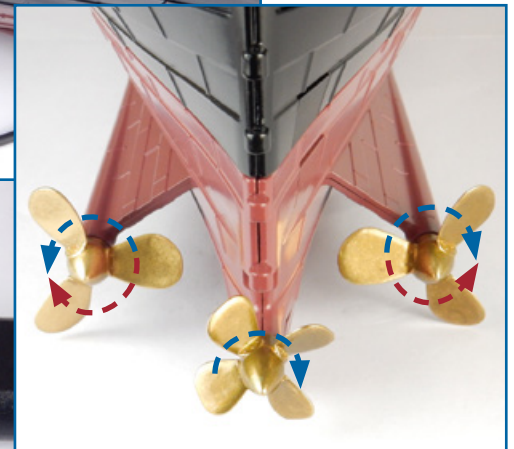
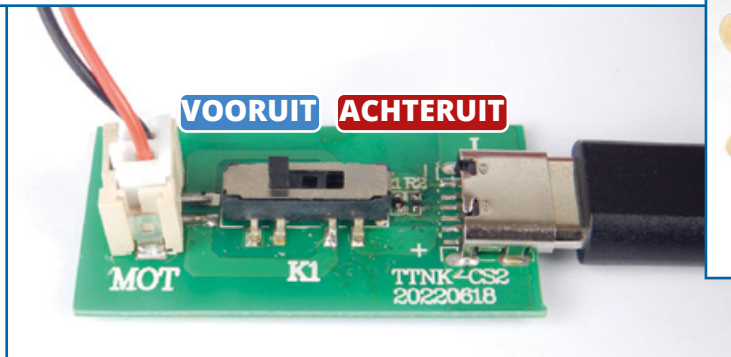
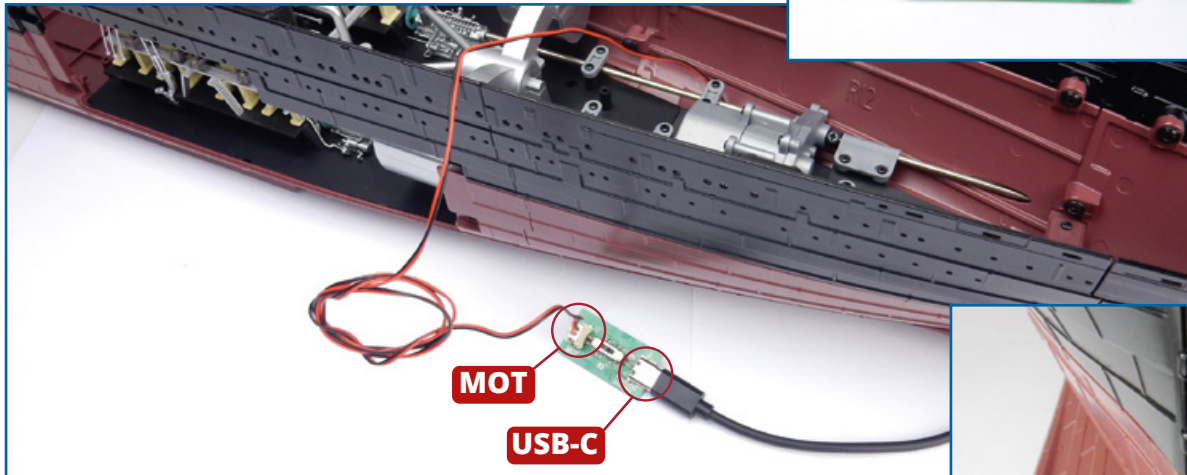

Eindresultaat

De motor en propellerassen zijn in de scheepsromp gemonteerd.