

10 – DETAILS VAN DE MOTOR



ONDERDELEN IN DIT NUMMER

10A Voorste kielgedeelte

10B Cilinderkoppen A (x 2)

10C Cilinderkop B

10D Cilinderkop C

10E Verdeelkleppen (x 2)

10F Uitlaatkleppen (x 4)

HM Zes schroeven (1 reserve)

Let erop dat het onderdeel **10C** een beetje kleiner is dan de onderdelen **10B**.

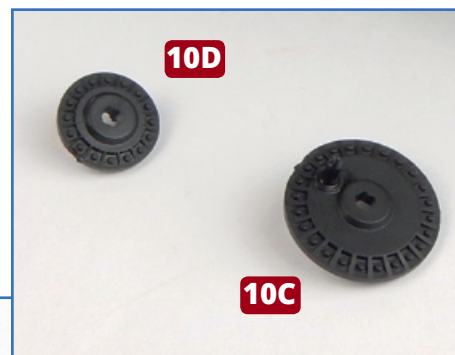

1 Neem de cilinderkoppen B en C (**10C** en **10D**) en breng ze aan op de twee centrale cilinders van de motor, zoals afgebeeld. Let op de positie van de pen op onderdeel **10C** (omcirkeld). De zittingen voor de pennen aan de onderzijde van onderdeel **10C** verschillen in grootte, zoals de pennen, om ervoor te zorgen dat de cilinderkop in de juiste oriëntatie wordt aangebracht. Het gaat om schuivende passingen maar u kunt lijm gebruiken als de pennen los zitten.

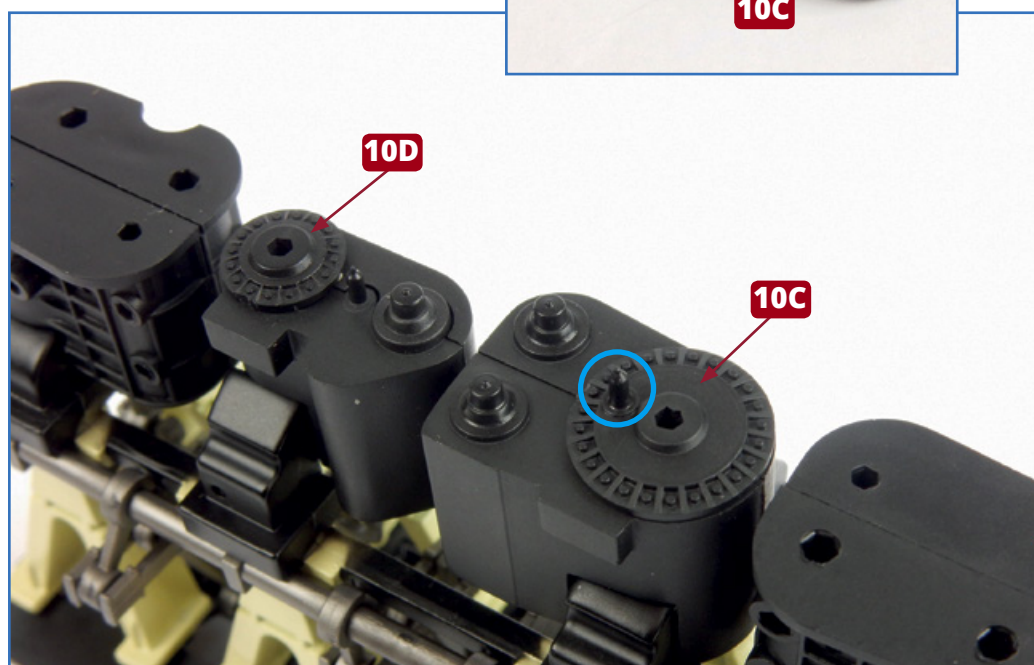

★ STAP-VOOR-STAPINSTRUCTIES - 10 ★

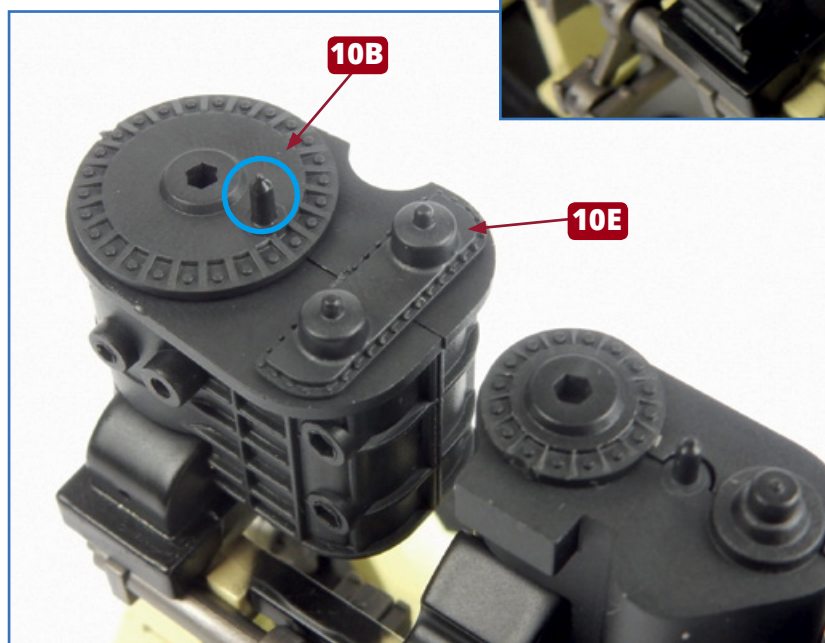
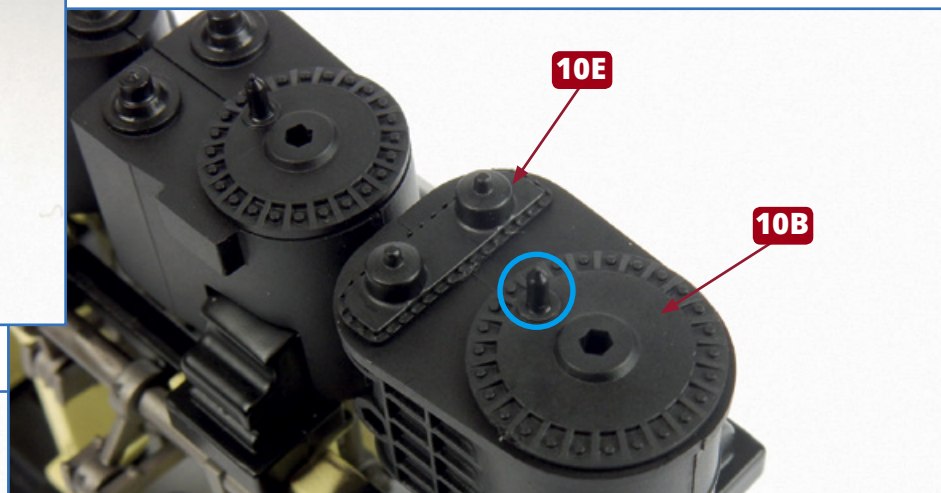

2 Neem dan de twee cilinderkoppen A (10B) en de verdeelkleppen 10E. Breng ze aan op de cilinders aan beide uiteinden van de gemonteerde motor. Let op de positie van de pennen (omcirkeld): ze bevinden zich naast de verdeelkleppen, weg van het uiteinde van het gemonteerde geheel. Ook hier verschillen de zittingen voor deze onderdelen in grootte opdat u ze in de juiste oriëntatie aanbrengt.

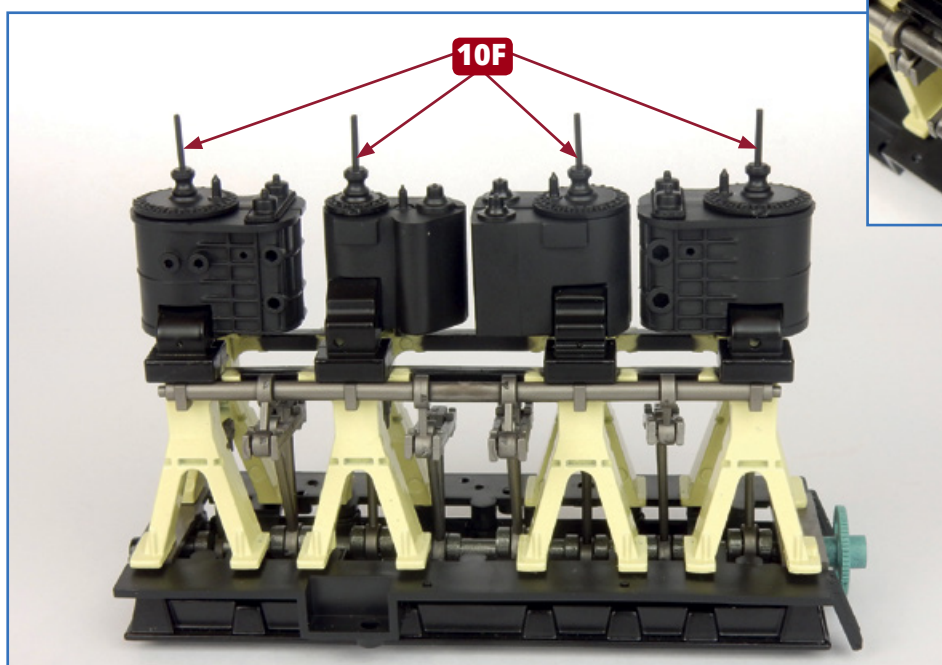
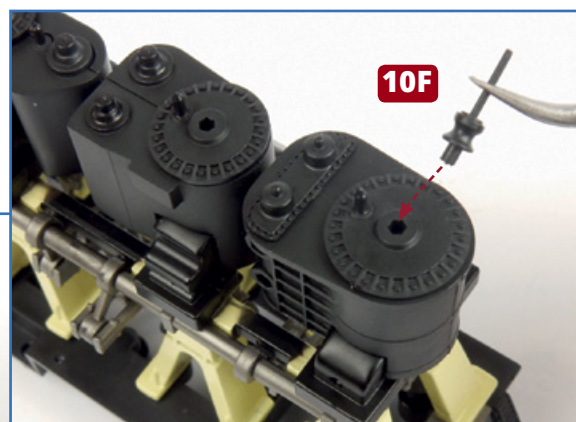

3 Breng elk van de vier uitlaatkleppen 10F aan in de gaten in het midden van de cilinderkoppen A, B en C. Ga voorzichtig om met de onderdelen want de kleppen zijn zeer breekbaar. Ook dit zijn schuivende passingen en u moet alleen lijm gebruiken als de pennen los lijken te zitten.

★ STAP-VOOR-STAPINSTRUCTIES - 10 ★

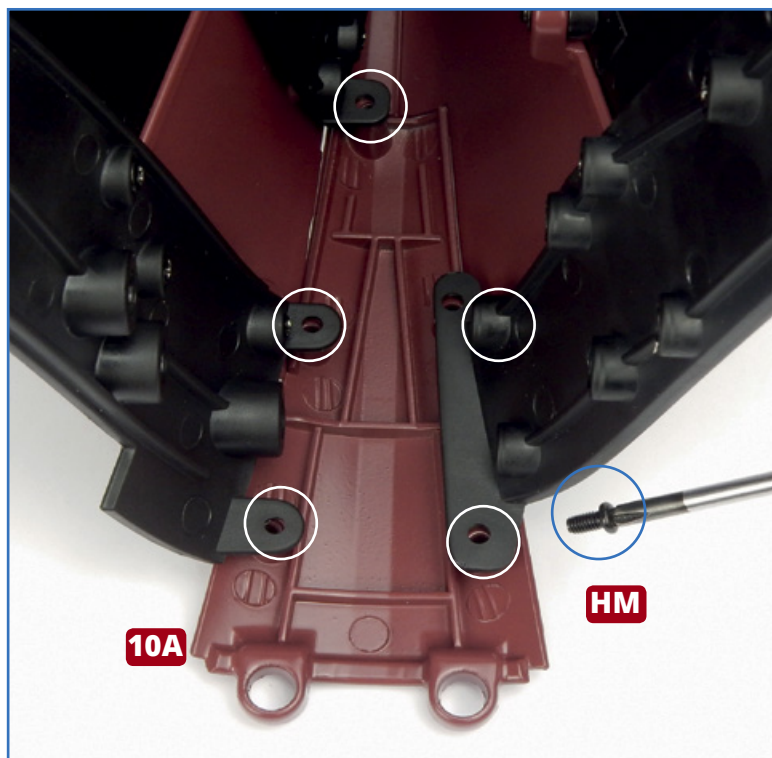
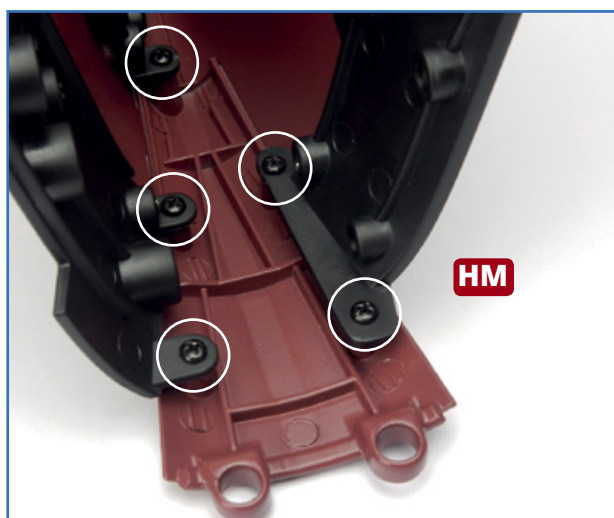
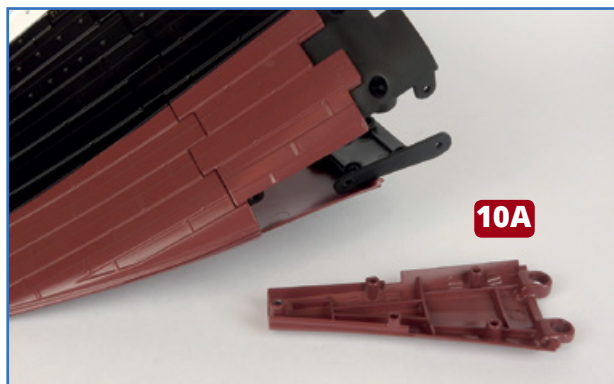

4 Neem de bij het vorige nummer gemonteerde scheepsromp en het kielgedeelte **10A**. Breng het kielgedeelte zo aan dat de schroefgaten in de lipjes op het onderste deel van de gemonteerde romp (in het wit omcirkeld) uitgelijnd zijn met schroefzittingen in de kiel. Maak ze aan elkaar vast met de vijf schroeven **HM**.

Eindresultaat

Er zijn cilinderkoppen en kleppen toegevoegd aan de motor en het eerste gedeelte van de kiel is op de scheepsromp gemonteerd. Berg de gemonteerde motor zorgvuldig op zodat de kleppen niet worden beschadigd.

