

09 – DE BOEG MONTEREN

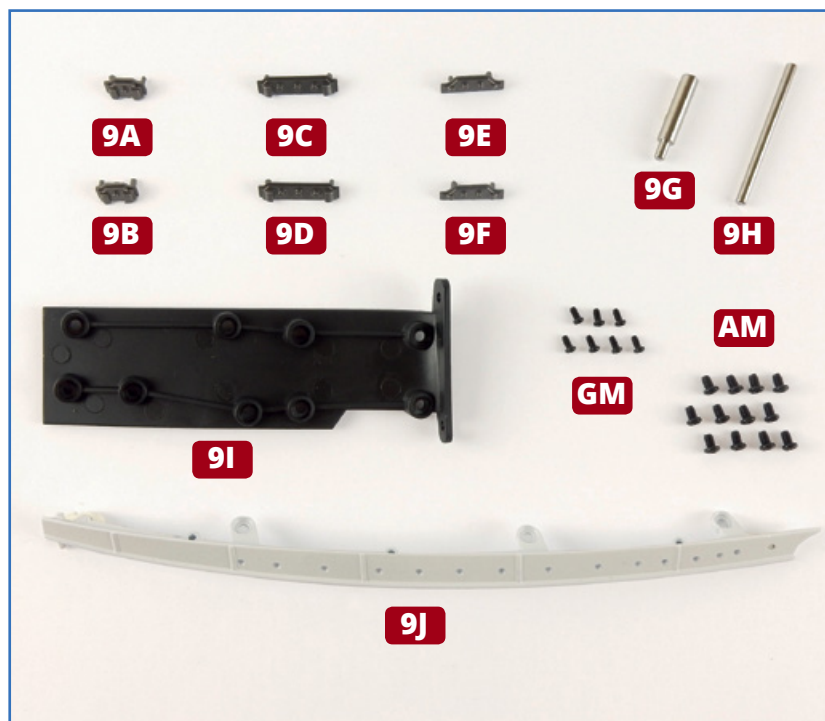

ONDERDELEN IN DIT NUMMER

- 9A** Kikker A
- 9B** Kikker B
- 9C** Kikker C
- 9D** Kikker D
- 9E** Kikker E
- 9F** Kikker F
- 9G** Afstandsstuk A
- 9H** Afstandsstuk B
- 9I** Verbindingspaneel
- 9J** Bovenrand van romp ter hoogte van bak aan stuurboord
- GM** Zeven schroeven (1 reserve)
- AM** Twaalf schroeven (1 reserve)

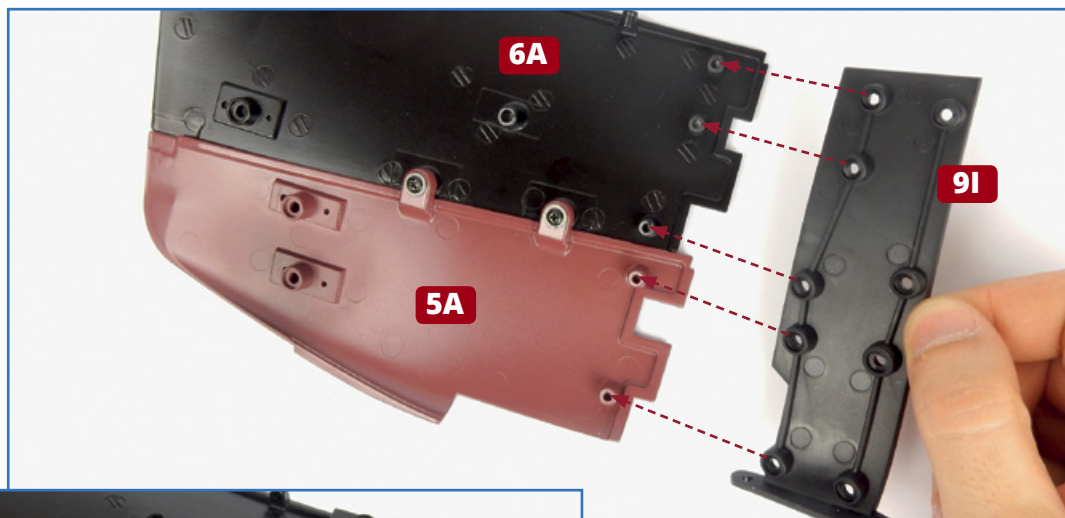

1 Neem het verbindingspaneel **9I** en kijk hoe het op de bij nummer 6 gemonteerde rompedeelten aan stuurboord past, zoals aangegeven door de pijlen. Bevestig het paneel met behulp van vijf schroeven **AM**.

★ STAP-VOOR-STAPINSTRUCTIES - 09 ★

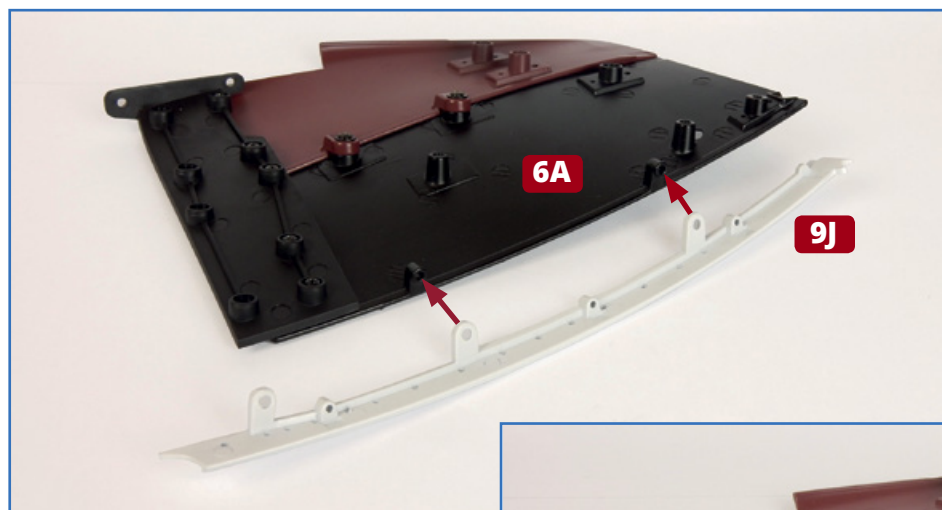

2 Breng de bovenrand **9J** zo langs de bovenzijde van het rompedeelte **6A** aan dat de schroefgaten zijn uitgelijnd. Bevestig de rand met behulp van twee schroeven **AM**, zoals hieronder afgebeeld.

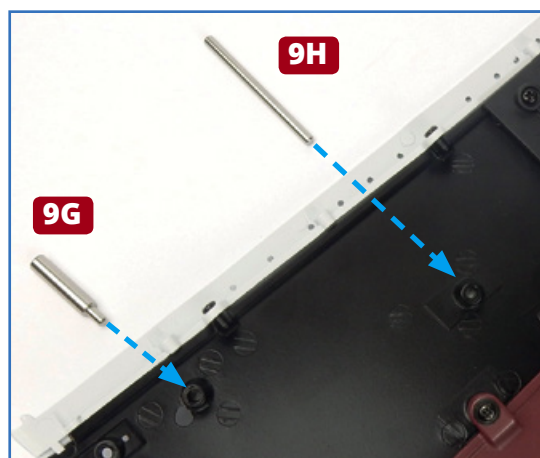
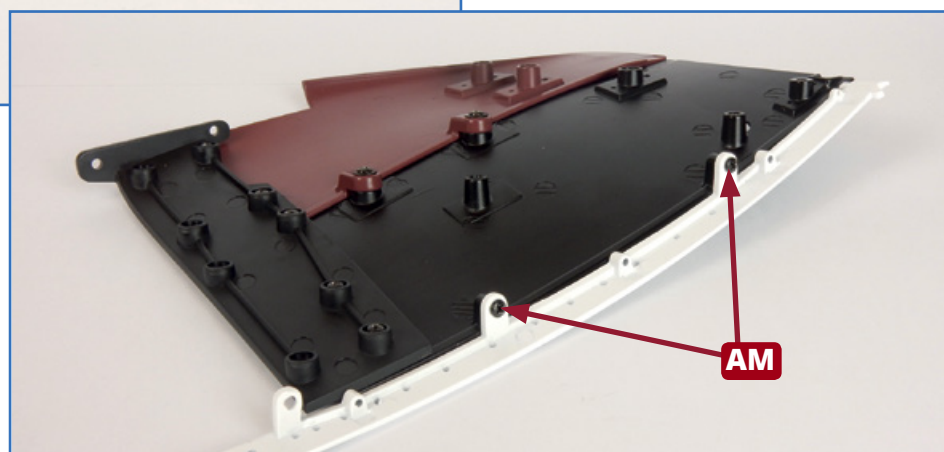

3 Neem de twee afstandsstukken **9G** en **9H**. Let erop dat afstandsstuk **9G** het kortst is. Steek het dunne uiteinde van het afstandsstuk **9G** in de zitting aan de binnenzijde van het rompedeelte **6A** (zie rechts, in het wit omcirkeld). Steek afstandsstuk **9H** in het tweede gat (in het blauw omcirkeld).

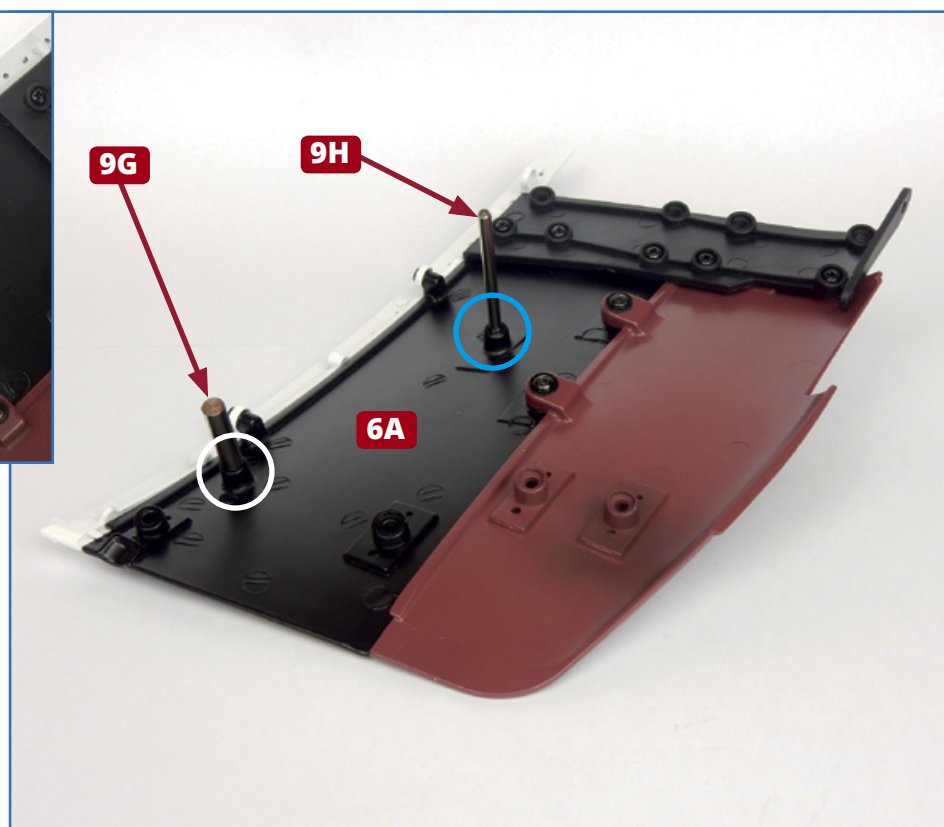

★ STAP-VOOR-STAPINSTRUCTIES - 09 ★



4 Neem de bakboord- en stuurboordgedeelten van de scheepsromp. Pas ze zo in elkaar dat de boegranden van de delen met elkaar zijn uitgelijnd. Zorg ervoor dat de afstandstukken **9G** en **9H** op hun plaats blijven zitten terwijl u de delen in elkaar past. Draai het geheel zodat u bij de schroefgaten aan de stuurboordzijde van de scheepsromp kunt. Bevestig de delen aan elkaar met vier schroeven **AM** (zie onder, omcirkeld).

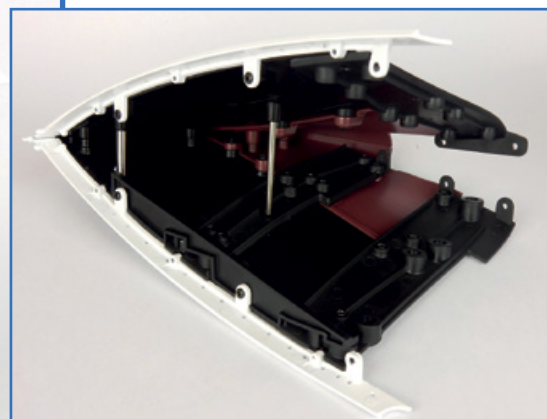
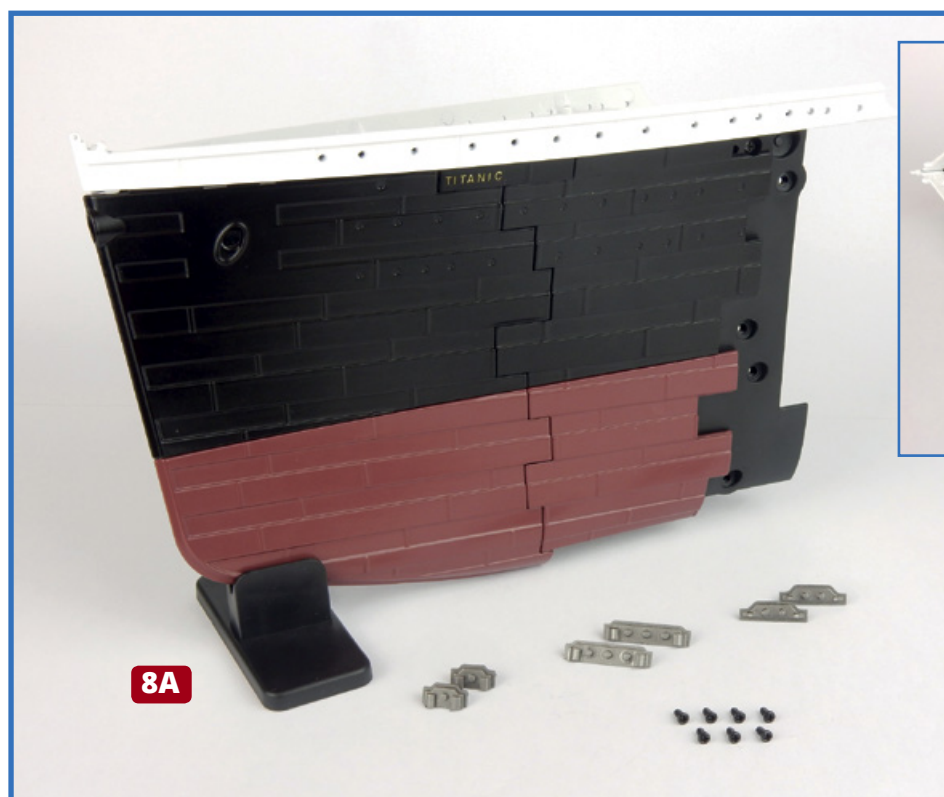
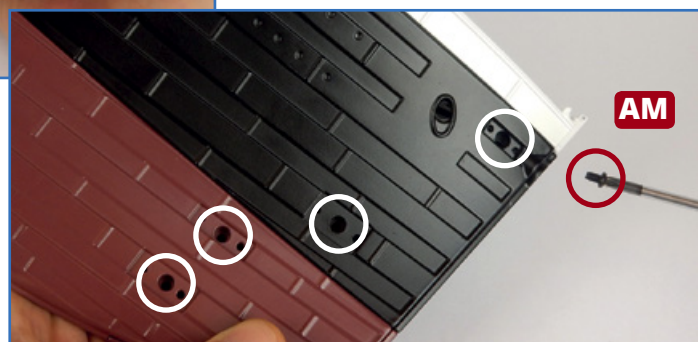

Eindresultaat

De gemonteerde boeg kan op de steun **8A** (die bij nummer 8 zat) worden gezet, maar hij is momenteel niet erg stabiel. Berg de niet-gebruikte kikkers en schroeven **GM** op: deze worden bij een volgend nummer gebruikt.