

06 – ROMPGEDEELTE EN MOTORONDERDELEN

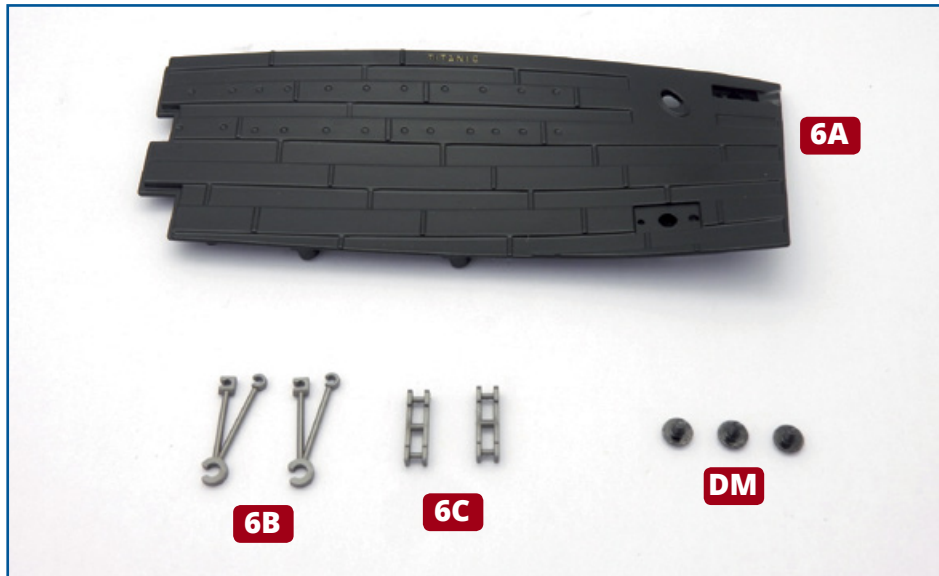

ONDERDELEN IN DIT NUMMER

6A Rompgedeelte bovenboeg
aan stuurboordzijde

6B Stoterstangen (x 2)

6C Schakels (x 2)

DM Drie schroeven (1 reserve)

BELANGRIJKE OPMERKING:

Gelieve de twee stoterstangen 6B in de doos niet te gebruiken, maar gebruik de erop lijkende onderdelen in het zakje met het label "5D/6B Replacement", dat u bij nummer 5 ontving.

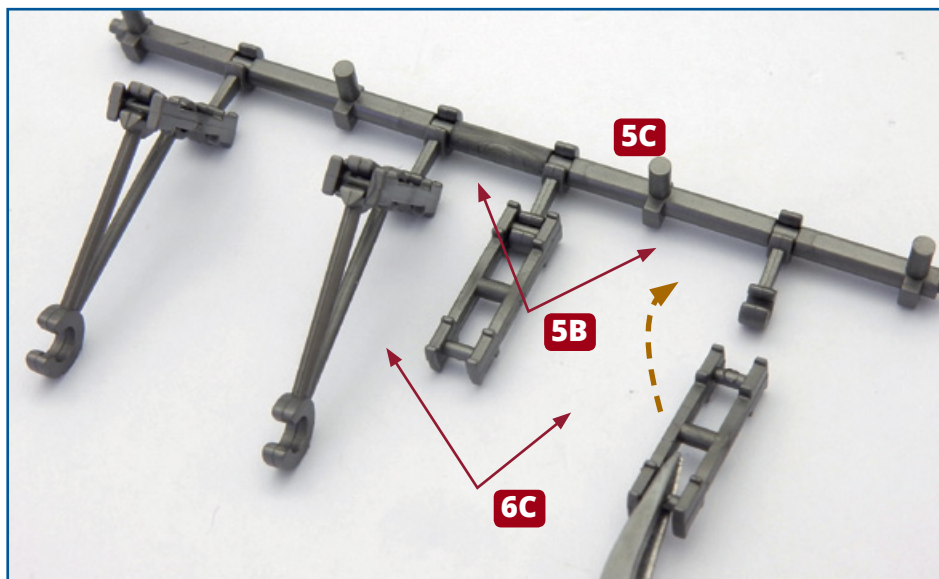

1 Neem de as **5C** met gemonteerde stoterstangen en schakels, die u bij nummer 5 hebt gemonteerd. Neem de twee schakels **6C** en breng ze aan op de vrije uiteinden van de korte verbindingstangen, zoals aangegeven (zie pijl). In de inzet (zie rechts) zijn de schakels op hun plaats afgebeeld.

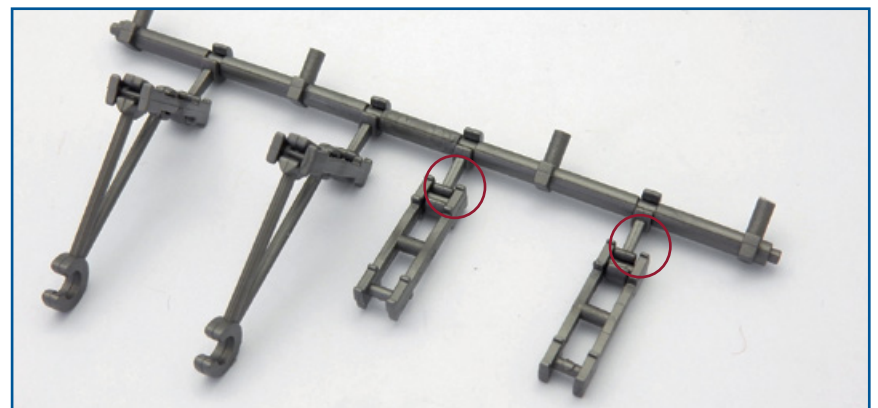

★ STAP-VOOR-STAPINSTRUCTIES - 06 ★

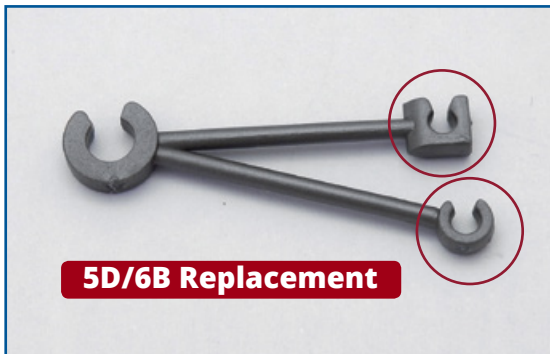

2 Neem de eerste van de twee stoterstangen uit het zakje **5D/6B Replacement** en let op de vierkante en ronde klemmen (zie boven). Zet de laatste schakel **6C** rechtop, zoals weergegeven (zie rechtsboven). Let op bij het aanbrengen van de klemmen: de ronde klem past op het middelste stangetje van de laatste schakel **6C**; de vierkante klem past op het bovenste stangetje, zoals aangegeven (zie rechtsboven). In de inzet (zie rechts) is de stoterstang op zijn plaats afgebeeld. Doe hetzelfde om de tweede stoterstang uit het zakje **5D/6B Replacement** aan te brengen op de tweede schakel **6C**. Controleer dat alle in het rood omcirkelde openingen (zie onder) naar boven zijn gericht.

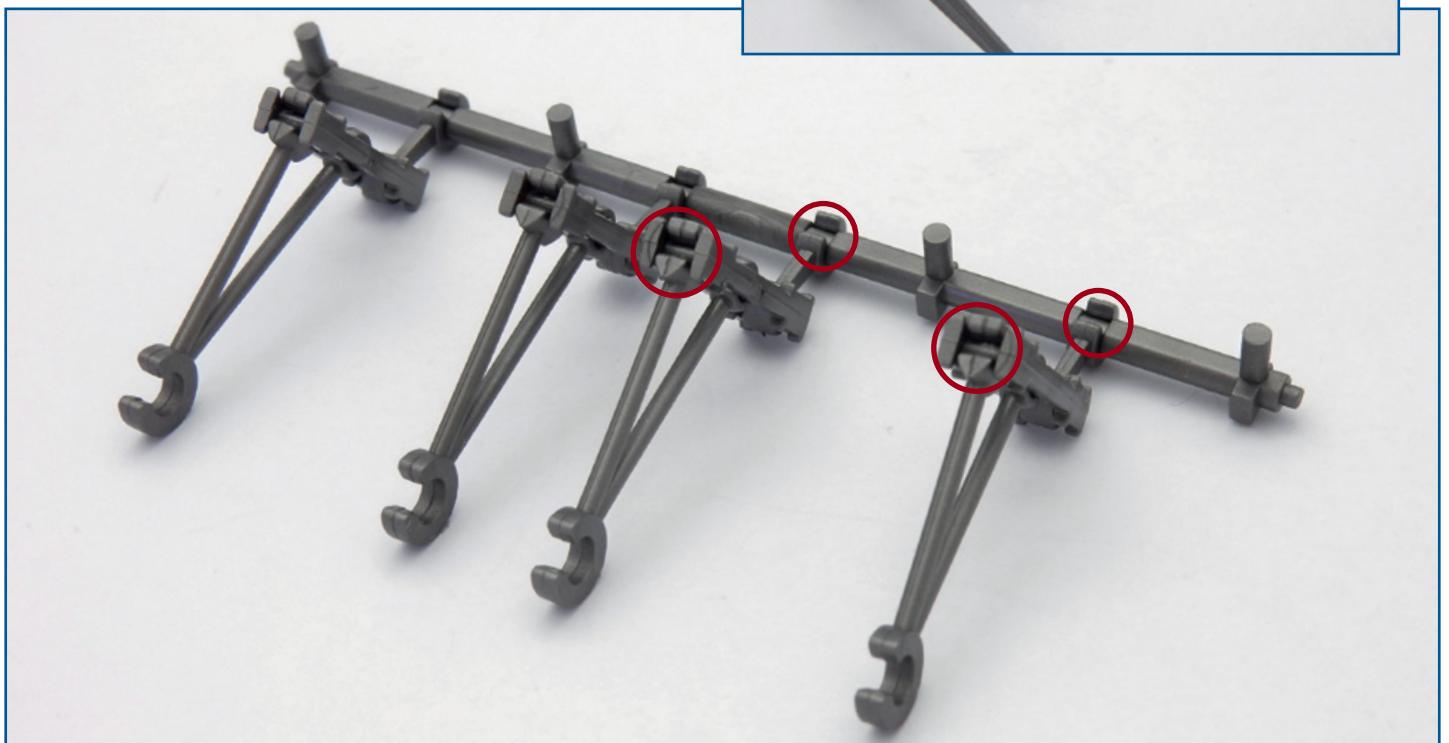
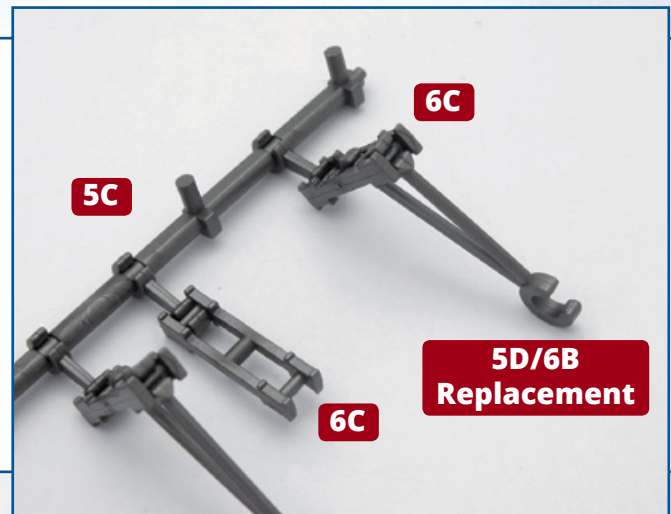
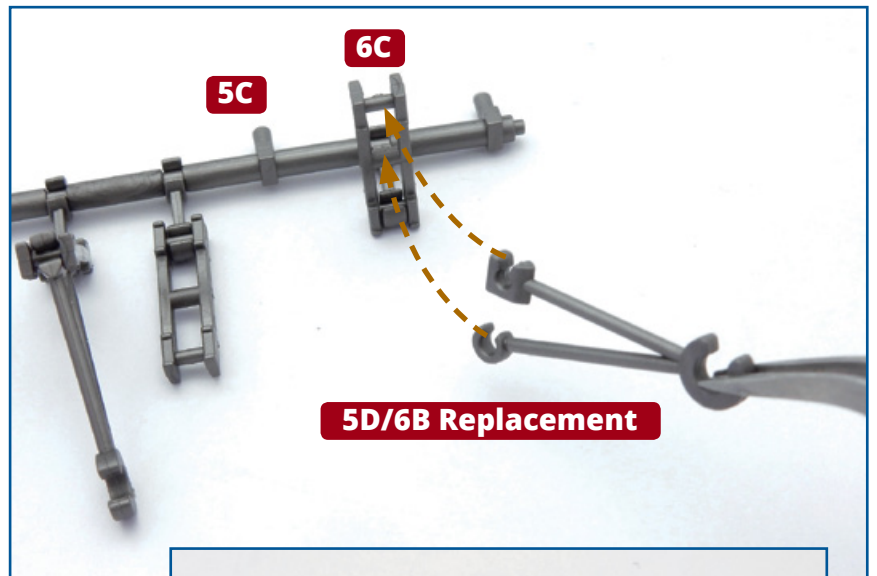

★ STAP-VOOR-STAPINSTRUCTIES - 06 ★

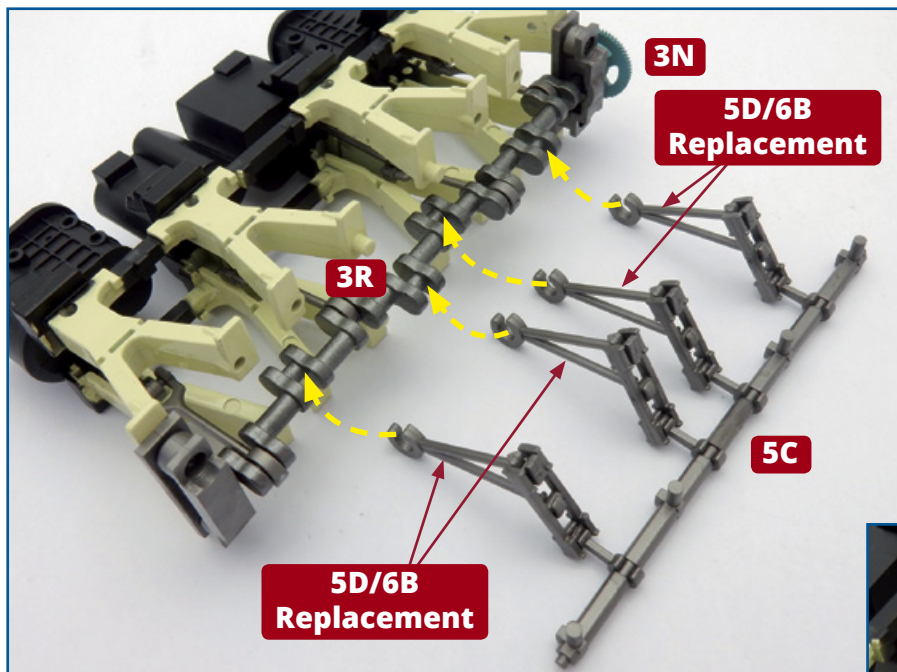

3 Neem de bij nummer 3 gemonteerde motor erbij. Leg hem zoals afgebeeld op uw werkvlak, met het vliegwiel **3N** rechts. Leg de as met de verbindingstukken op het werkvlak zodat alle open klemmen van de stoterstangen uit het zakje **5D/6B Replacement** naar boven zijn gericht. Breng de klemmen aan op de krukken van de krukas, zoals aangegeven (zie pijlen). In de onderstaande inzet zijn de stoterstangen op hun plaats aangebracht.

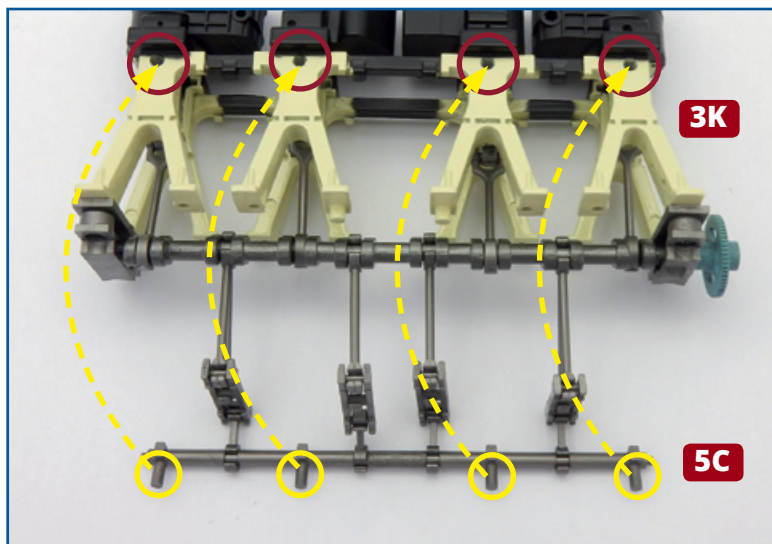
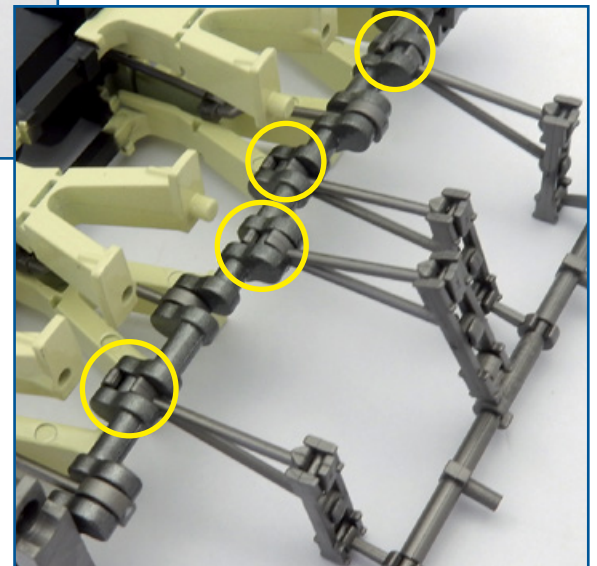

4 Zoek de vier gaten in het A-frame voor de bakboordzijde **3K** (in het rood omcirkeld). Hef de as op zoals aangegeven met de pijlen zodat u de pennen op de as **5C** (in het geel omcirkeld) stevig in de gaten kunt duwen. In de afbeelding links zit de as op haar plaats. Test de werking van de assen a.d.h.v. de instructies op de volgende pagina. Nadat u ze getest hebt, brengt u indien nodig een beetje lijm aan op de pennen om ze stevig op hun plaats te houden.

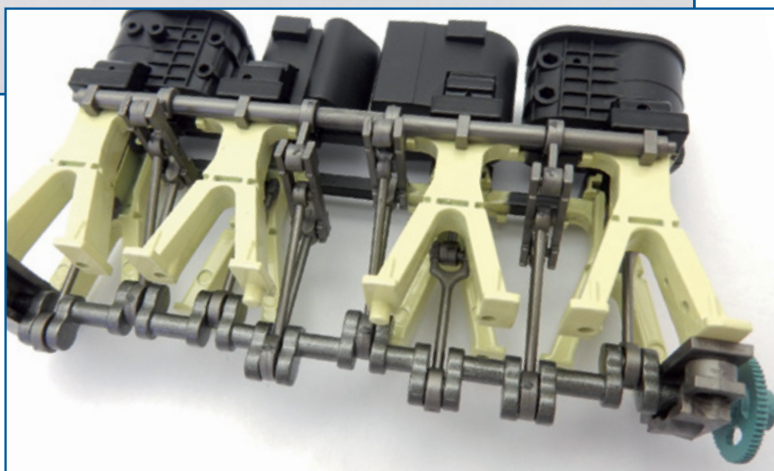

★ STAP-VOOR-STAPINSTRUCTIES - 06 ★

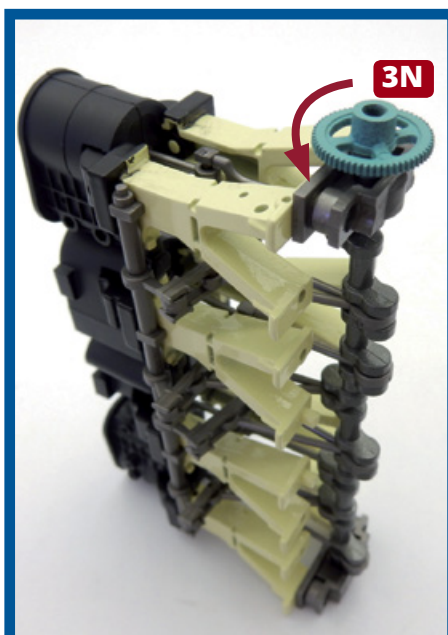

Test de werking van de krukas en de ermee verbonden onderdelen: zet de gemonteerde eenheid rechtop, met het vliegwiel bovenaan. Voer een functionele test uit van de krukas en de ermee verbonden onderdelen. Draai het vliegwiel linksom, zoals aangegeven, om de onderdelen te zien bewegen. Draai het vliegwiel **NIET** rechtsom.

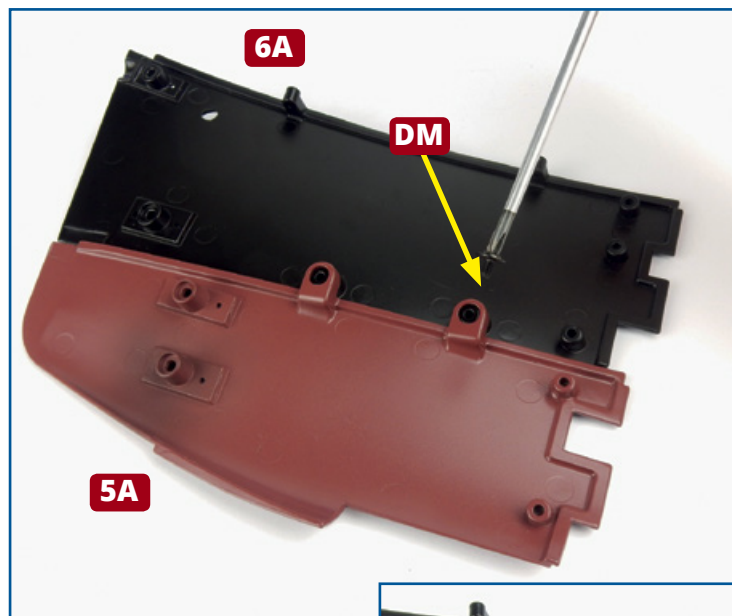

5 Neem het rompgedeelte **5A**, dat bij het vorige nummer zat, en het rompgedeelte **6A**. Zet de onderdelen zo in elkaar dat de lipjes op onderdeel **5A** over de schroefgaten in onderdeel **6A** zitten. Maak de onderdelen aan elkaar vast met twee schroeven **DM** (zie rechts).

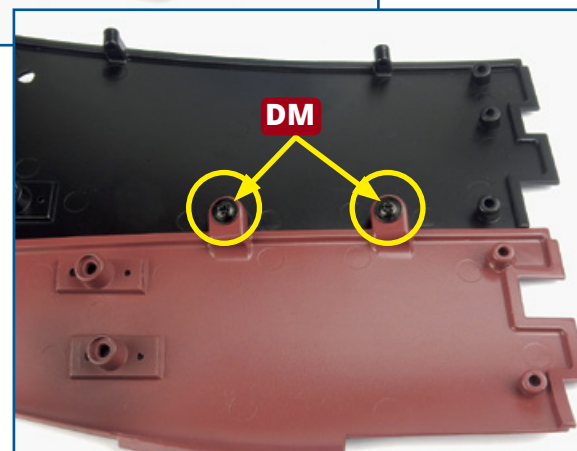

Eindresultaat

Het motorframe, de krukas en de verbindingstangen zijn gemonteerd. De montage van de scheepsromp aan stuurboordzijde is begonnen.